

ELECTRONISCH KASREGISTER

# TE-2200 TE-2400

Gebbruikershandleiding



**CASIO®**

---

## Inleiding

Gefeliciteerd met uw keuze voor een Casio-kasregister. Dit kasregister heeft een zéér geavanceerde technologie, waardoor u nu beschikt over een erg veelzijdig en betrouwbaar kasregister.

De eenvoudige werking is mogelijk dankzij het ontwikkelde toetsenbord en een brede waaier van parametreerbare functies.

Het speciaal ontwikkelde toetsenbord en het heldere scherm zorgen ervoor, dat u er vlot mee kan werken.



Casio Europe GmbH  
Bornbarch 10, 22848 Norderstedt  
Germany

**Gelieve deze gebruikershandleiding rustig door te nemen, vooraleer u start.**

**Plaats uw kasregister niet in hoge vochtdichtheid en bij warmtebronnen.**

**Bedien het kasregister niet met natte handen.**

**Poets uw kassa enkel met een droge, zachte doek. Gebruik geen bijtend produkt. Koop uw CASIO-kassa enkel bij een door Dexxon Belgium, exclusief invoerder voor CASIO in België, erkende CASIO-kassaspecialisten. Enkel deze kassa verdelers zijn in staat om U een goede service te garanderen.**

**Gebruik steeds een stopcontact met randaarde en een aparte elektrische lijn, waarop zich geen andere toestellen bevinden (geen koeltoestellen).**

**Gelieve de kassa nooit zelf te herstellen (kortsluitingsgevaar).**

**De vermelde specificaties in deze gebruikershandleiding zijn vatbaar voor wijzigingen, zonder voorafgaandelijke verwittiging.**

## **Installeer ticket/journaal papier.**

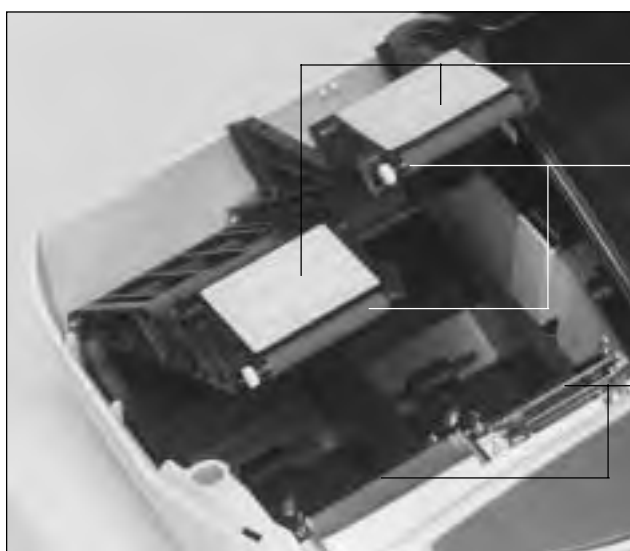

Printer arm

Plaat

Printer

### **Belangrijk!**

Verwijder het printerkop-bescherm-blad uit de printer en sluit de printer-arm.

### **Opmerkingen! (i.v.m. thermisch papier)**

- Raak de printerkop niet aan.
- Pak het thermisch papier uit juist voor het gebruik.
- Vermijd hitte/direct zonlicht.
- Vermijd een vochtige en stofferige omgeving.
- Gebruik enkel het "Casio"-papier, dat beantwoordt aan de vereisten van de kassa.
- Enkel het gebruik van "Casio"-papier geeft u recht op de Casio-printer-garantie.  
Dit "Casio"-papier is verkrijgbaar bij de Casio-kassa-specialist.

## Plaats ticketrol



### *Stap 1*

Verwijder het printerdeksel.



### *Stap 4*

Plaats het einde van de rol over de printer.



### *Stap 2*

Hef de printer-arm op.



### *Stap 5*

Druk zachtjes op de printer-arm tot u een klik hoort.



### *Stap 3*

Plaats de rol zodanig dat het papierbegin naar onder toewijst.



### *Einde*

Sluit het printerdeksel en trek het papiereinde door de papieropening van het deksel. Scheur het overbodige papier af.

## Plaats journaal papier



### Stap 1

Verwijder het printerdeksel.



### Stap 2

Hef de printer-arm op.



### Stap 7

Glijd het einde van het papier in de gleuf van de papieroproller en wind het drie maal op.



### Stap 3

Plaats de rol zodanig dat het papierbegin naar onder toewijst.



### Stap 8

Plaats de papiergeleider terug op de papieroproller.



### Stap 4

Plaats het einde van de rol .



### Stap 9

Plaats de papieroproller achter de printer, boven de papierrol.





### Stap 5

Druk zachtjes op de printer-arm tot u een klik hoort.



### Stap 10

Druk op de  toets tot het papier strak is aangespannen.

Tijdens de installatie, druk op  toets na de opstart.



### Stap 6

Verwijder de papiergeleider van de papieroproller.



### Einde

Plaats het printerdeksel.

## Steek de stekker in het stopcontact.

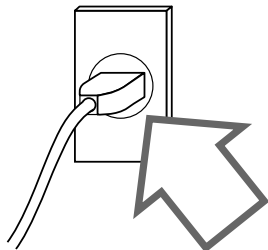

Gebruik een stopcontact met randaarde en een aparte elektrische lijn, waarop zich geen andere toestellen bevinden (geen koeltoestellen) !!!!!!!!!!!!!!!!!!!!!!!!!!!!!

## Plaats de "OW"-sleutel in het kassaslot.

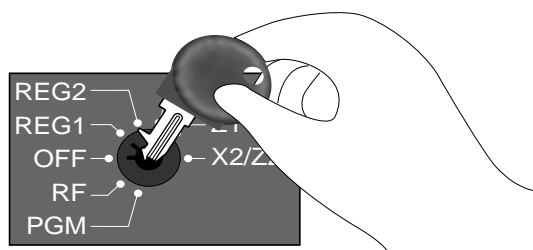

## Draai de sleutel naar de "REG" positie.

Op het scherm verschijnt dan:

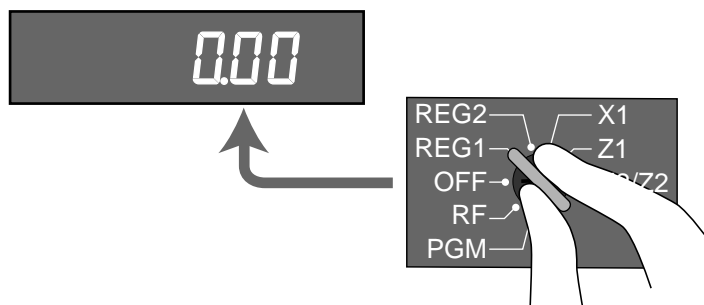

## Voer de datum in.

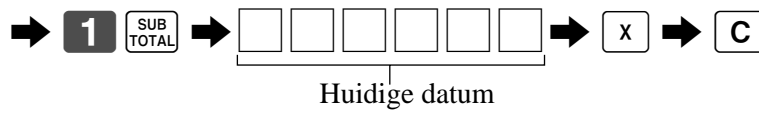
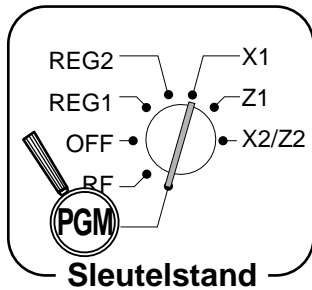

Voorbeeld:

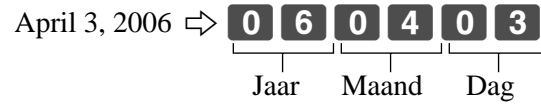

## Breng de tijd in.

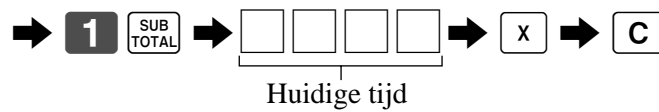
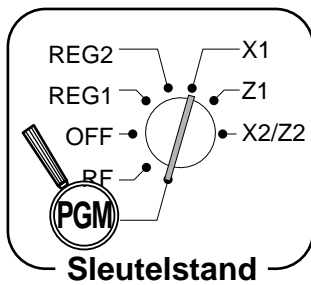

Voorbeeld:

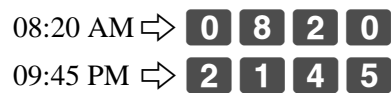

## Algemene beschrijving

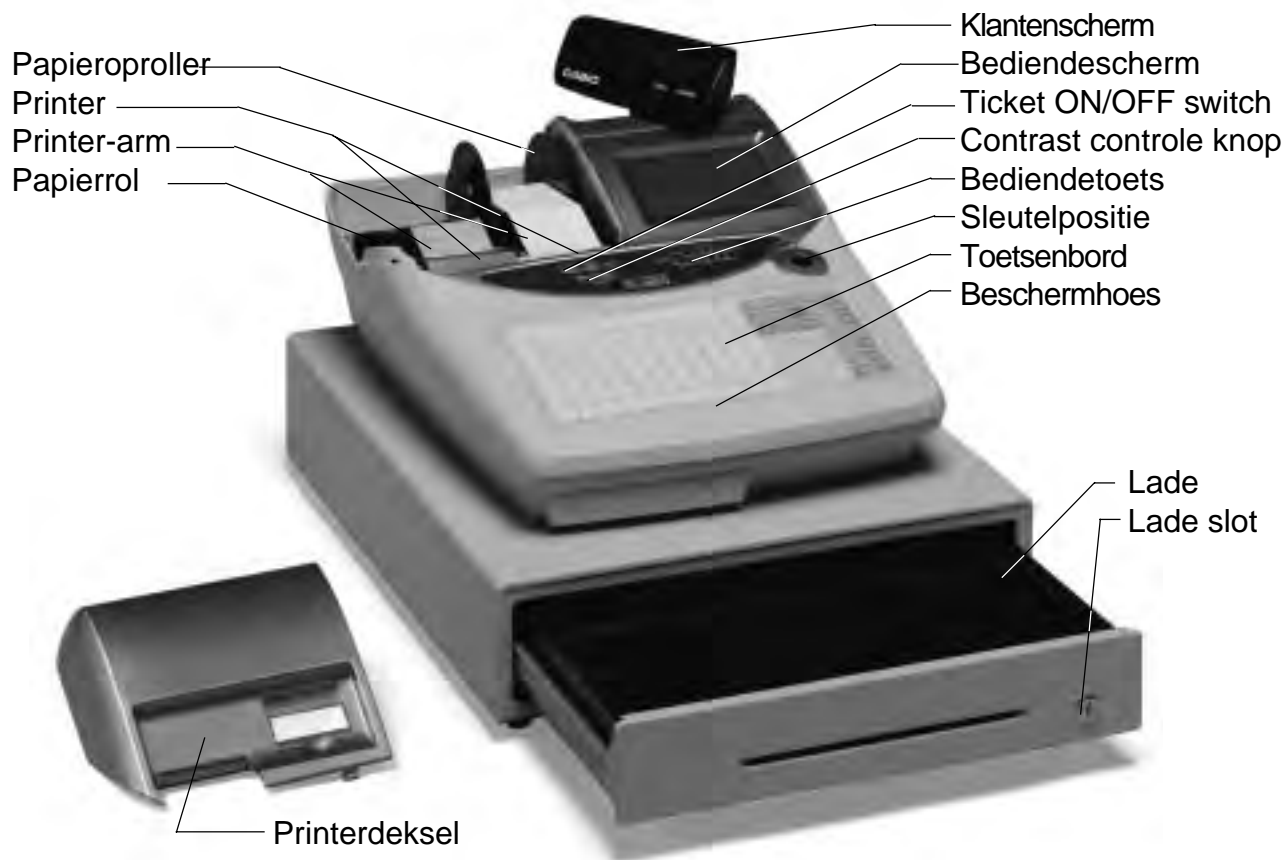

### Ticket on/off switch

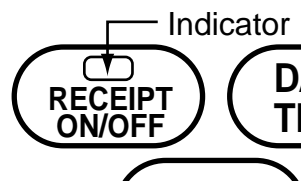

### Ticket on/off switch / toets

Gebruik van ticket on/off switch in REG1, REG2 en RF positie controleert de afdruk van tickets. In andere posities, worden tickets of rapporten steeds afgedrukt (ticket switch/toets positie is van geen belang). Een ticket kan zelfs na de finalisatie worden afgedrukt, wanneer deze switch/toets op off stond. Het kasregister kan tevens geprogrammeerd worden om een ticket achteraf te drukken, zelfs wanneer deze switch op on staat.

Wanneer een ticket wordt afgedrukt, dan licht de indicator op.



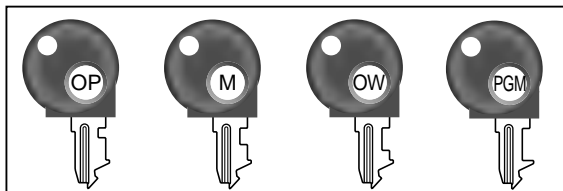

## Sleuteltypes

De volgende drie sleuteltypes zijn beschikbaar.

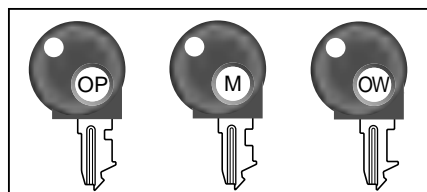

- a. OP (Operator) sleutel  
Gaaf naar OFF en REG1.
- b. M (Master) sleutel  
Gaaf naar OFF, REG1, REG2, X1 en RF.
- c. OW (Owner) sleutel  
Gaaf naar alle standen.

## Sleutelstand

Gebruik de sleutels om de sleutelstand te wijzigen en selecteer de stand die u wenst.

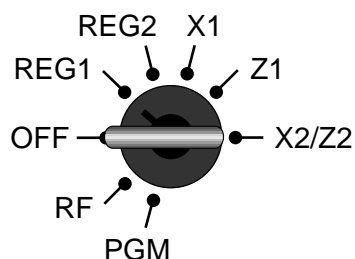

Sleutel stand	Benaming	Omschrijving
<b>OFF</b>	Stand-by	Iedere sleutel kan ingestoken en verwijderd worden uit de sleutelschakelaar.
<b>REG1</b>	Verkoop 1	Gebruikt voor normale verkoopstransacties. Iedere sleutel kan ingestoken en verwijderd worden uit de sleutelschakelaar.
<b>REG2</b>	Verkoop 2	Gebruikt voor speciale transacties. Omdat er voor REG2 een speciale sleutel nodig is, kunnen functies als kortingen, krediet verkoop, betaling met cheques en geld uit lade als verboden geprogrammeerd worden in REG1 en toegestaan worden in REG2.
<b>RF</b>	Terugname Verkoop minus	Gebruikt voor terugnames. Wanneer de sleutelstand in RF positie staat, dan kan u kiezen tussen terugname of verkoop minus.
<b>X1</b>	Dagverkoop lezen	Gebruikt voor dagelijkse rapporten zonder nulzetting (wissen) van alle dagtotalen.
<b>Z1</b>	Dagverkoop nulzet	Gebruikt voor dagelijkse rapporten met nulzetting (wissen) van alle dagtotalen.
<b>X2/Z2</b>	Periodieke verkoop/ lezen/nulzet	Gebruikt voor periodieke rapporten zonder (X2) of met (Z2) nulzetting van alle periodieke totalen.
<b>PGM</b>	Programmatie	Gebruikt voor programmatie van functies en gegevens zoals prijzen en BTW-voeten. Ook gebruikt voor programma uitlezing.

## Bediendetoets/knop

U kan bedienden toewijzen via de bediendeknoppen of bediende geheimnr. toets. De methode hangt af van de programmatie van uw kassa.

### Bediendeknop

U kan een bediende toewijzen, via één van de zes bediendeknoppen onderaan het scherm.

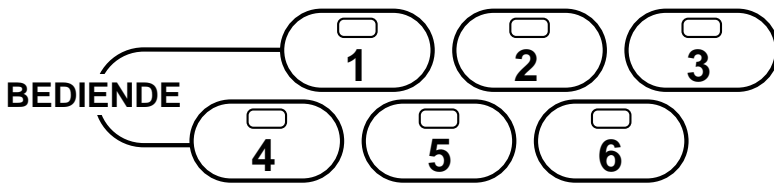

### Bediende geheimnr. toets

Wanneer het kasregister is geprogrammeerd om geheimnrs te gebruiken voor de bedienden, dan zijn de bediendeknoppen niet actief.

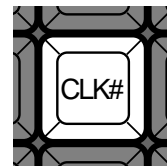

## Lade

De lade opent automatisch wanneer u een ticket afsluit en u een lees- of nulzet rapport opvraagt.

## Lade slot

Gebruik de ladesleutel om de lade te sluiten of te ontsluiten.

### Wanneer de lade niet opengaat!

Wanneer er geen stroom is of de kassa defect is, opent de geldlade niet meer automatisch. Toch kan u ook in deze gevallen de lade openen door de lade-ontgrendelknop te gebruiken (zie onderaan).

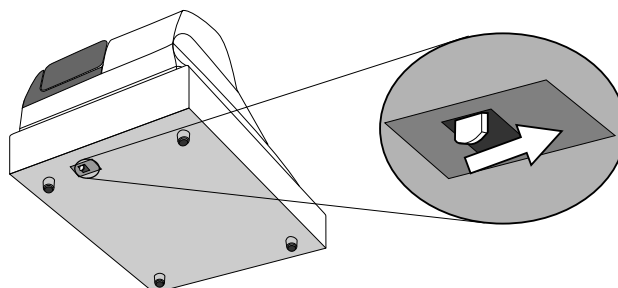

### Belangrijk!

De lade zal niet geopend kunnen worden, wanneer de lade afgesloten is met de ladesleutel.

## Schermen

### Bediendescher

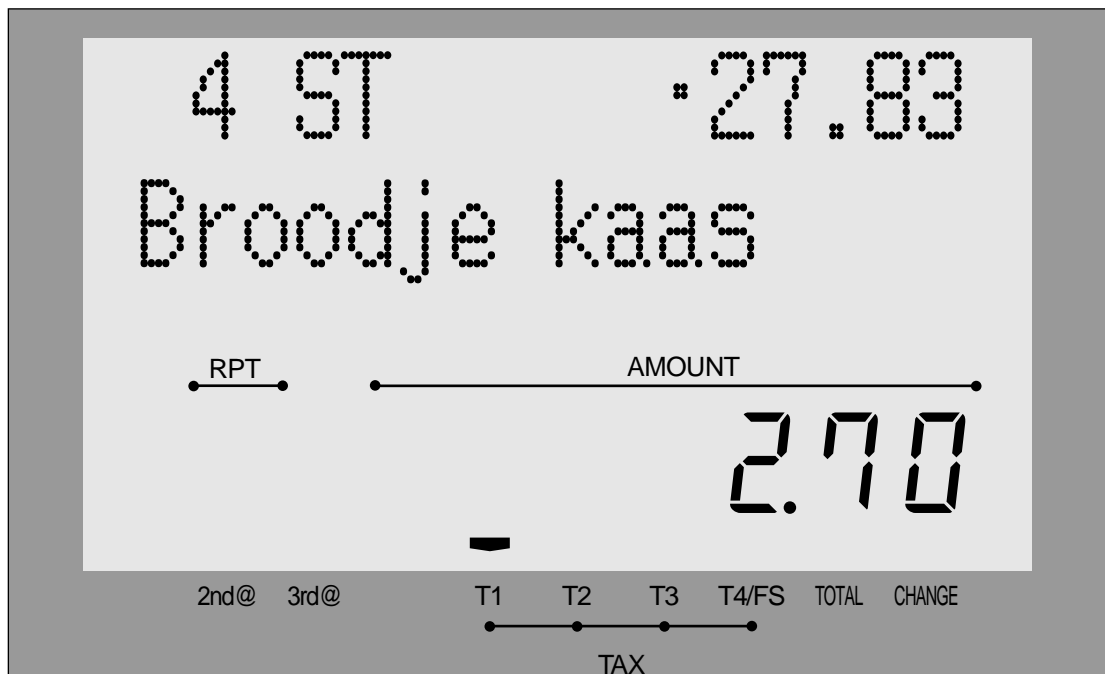

### Klantenscher



### Contrast controle

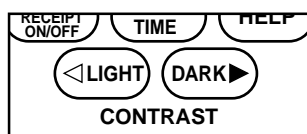

## Voorbeelden

### Artikel registratie

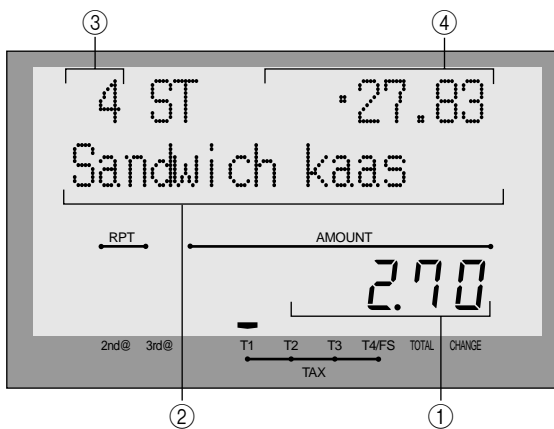

- ① **Bedrag/Hoeveelheid**  
Dit gedeelte van het scherm toont bedragen. Het kan ook gebruikt worden om de tijd te tonen.
- ② **Omschrijving artikel**  
Wanneer u een departement/PLU/scanning PLU registreert, dan verschijnt de omschrijving hier.
- ③ **Teller aantal stuks**  
Aantal verkochte stuks staat hier.
- ④ **Subtotaal bedrag**  
Huidig subtotaal bedrag verschijnt hier.

### Herhaal registratie

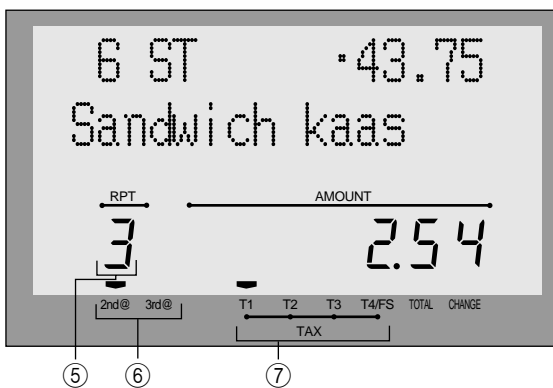

- ⑤ **Aantal herhalingen**  
Telkens u een herhaalregistratie doet, verschijnt hier het aantal herhalingen. Noteer dat slechts één cijfer verschijnt voor het aantal herhalingen. Dit betekent dat “5” zou kunnen 5, 15 of zelfs 25 herhalingen betekenen.
- ⑥ **2de, 3de menu indicator**  
Als u drukt op , om de 2de/3de eenheidsprijs te selecteren wordt het nummer getoond.

### Totalisatie operatie

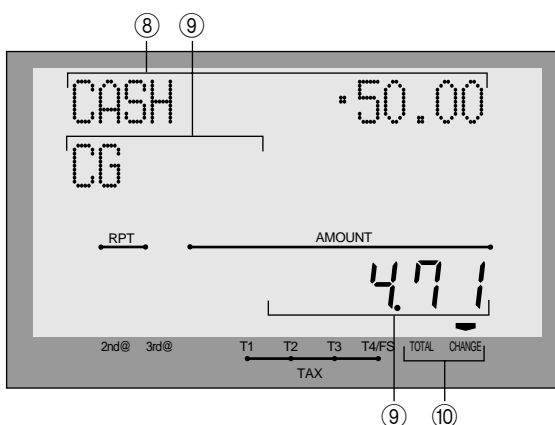

- ⑦ **BTW status indicators**  
Wanneer u een artikel registreert met een BTW status, dan licht de BTW indicator op.
- ⑧ **Ontvangen bedrag omschrijving/bedrag**
- ⑨ **Wisselgeld omschrijving/bedrag**
- ⑩ **Totaal/Wisselgeld indicators**  
Wanneer de TOTAAL indicator is opgelicht, kan dit voor een totaal of subtotaal bedrag zijn. Wanneer de CHANGE indicator is opgelicht, is het getoonde bedrag het wisselgeld.

---

## Het kassaverhaal

Hier volgt het scenario van een kasregisterdag.

### VOOR de opening van de zaak...

---

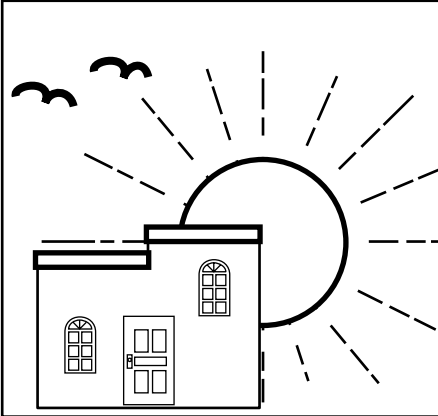

- Zit de kassa in een stopcontact van een aparte stroomlijn, waarop zich géén andere toestellen bevinden.
- Is er nog voldoende papier ?
- Maak een lezing van de totalen, om na te gaan dat ze wel degelijk op nul staan.
- Controleer datum en tijd.

### TIJDENS de openingsuren...

---

- Registreer de verkopen.

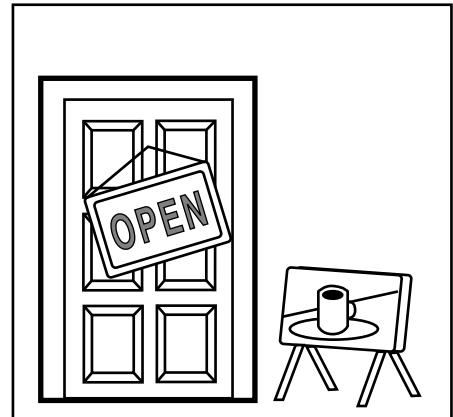

### NA sluitingstijd...

---

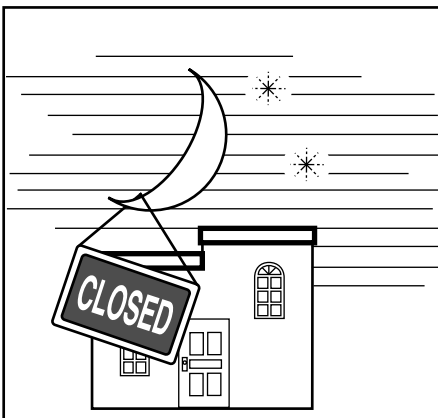

- Zet de dagtotalen op nul.
- Maak de kassalade leeg en laat ze open.

## Bedienden toekennen



U kan bedienden toewijzen via de bediendeknoppen of bediende geheimnr. toets. De methode hangt af van de programmatie van uw kassa.

## Bediendeknoppen

U kan een bediende toewijzen, via één van de zes bediendeknoppen onderaan het scherm.

## Bediende geheimnr. toets

Wanneer de kassa is geprogrammeerd om bedienden toe te wijzen via een geheimnr., dan zijn de bediendeknoppen niet actief.

## Bediende aanmelden

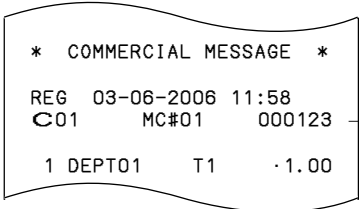
	OPERATIE	TICKET
Voor bediende 1:	<b>1</b> → CLK#	
Voor bediende 2:	<b>2</b> → CLK#	
...	...	
Voor bediende 15:	<b>1 5</b> → CLK# Bediende geheimnr. (1 ~ 15 is standaard)	

- Indien u niet wenst dat het bediendenr. wordt getoond, druk dan op **CLK#** voor het nummer in te geven.

## Bediende afmelden

	OPERATIE
Bediende afmelden: (uitgezonderd PGM stand)	<b>0</b> → CLK#

- De bediende wordt ook afgemeld wanneer u de sleutel in de OFF positie zet.

## Belangrijk!

- De foutcode "E008" verschijnt op het display wanneer u probeert een verkoop of een lees/nulzet operatie te maken zonder u aan te melden.
- Een bediende kan zich niet aanmelden, indien de vorige bediende zich nog niet heeft afgemeld.

## Tijd en datum afbeelden

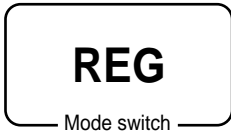

U kan tijd en datum tonen op het scherm van het kasregister wanneer er geen registratie aan de gang is.

## Tonen en verwijderen van datum/tijd

### OPERATIE

### SCHERM

DATE/  
TIME

Datum/tijd verschijnt op het scherm.

03-04-2006

08-30

C

Verwijder datum/tijd van het scherm.

REG  
C01

0.00

## Wisselgeld inbrengen



U kan de volgende procedure gebruiken om de lade te openen, zonder een verkoop te registreren. Deze operatie dient te gebeuren buiten een verkoopsticket.

## Open de lade zonder te verkopen

### OPERATIE

### TICKET

#/  
NS

#/NS      . . . . .



## Het gebruik van departementen/flat-PLU toetsen

### Registratie departementen/flat-PLU toetsen



### Een enkele verkoop

#### Voorbeeld 1

Artikel	Eh.prijs	1.00
	Hoev.	1
	Dept.	1
Betaling	Cash	1.00

#### OPERATIE

**1 00**  
Eh.prijs

**1**  
Departement

CA/AMT  
TEND

#### TICKET

1 DEPT01	· 1.00	Department Nr./
TL	- 1.00	eenheidsprijs
CASH	· 1.00	Totaal bedrag

#### Voorbeeld 2 (Subtotaal registratie en teruggave geld berekening)

Artikel	Eh.prijs	12.34
	Hoev.	1
	Flat-PLU	1
Betaling	Cash	20.00

#### OPERATIE

**1 2 3 4**  
Eh.prijs

**001**  
Flat-PLU

**SUB TOTAL**

**2 0 00** CA/AMT  
TEND

Bedrag ingave

#### TICKET

1 PLU001	· 12.34	Totaal bedrag
TL	- 12.34	Bedrag ingave
CASH	· 20.00	Teruggave
CG	· 7.66	

### Herhaal

Artikel	Eh.prijs	1.50
	Hoev.	3
	Dept.	1
Betaling	Cash	10.00

#### OPERATIE

**1 5 0** **1**  
Eh.prijs

**1**  
Dept.

**1**  
SUB TOTAL

**1 0 00** CA/AMT  
TEND

#### TICKET

1 DEPT01	· 1.50	Herhaal
1 DEPT01	· 1.50	Herhaal
1 DEPT01	· 1.50	
TL	- 4.50	
CASH	· 10.00	
CG	· 5.50	

## Vermenigvuldiging

Artikel	Eh.prijs	1.00
	Hoev.	12
	Flat-PLU	1
Betaling	Cash	20.00

**OPERATIE**

**1 2** X  
Hoeveelheid  
(4 cijfers/3 decimalen)

**1 00** 001  
SUB  
TOTAL

**2 0 00** CA/AMT  
TEND

**TICKET**

12 PLU0001	· 12.00	
12 PLU0001	@1/ 1.00	
	· 12.00	Hoev./resultaat of Hoev./hoev.eenh./@ Resultaat
TL	- 12.00	
CASH	· 20.00	
CG	· 8.00	

## Gesplitste verkoop van verpakte artikels

Artikel	Eh.prijs	4 voor 10.00
	Hoev.	3
	Dept.	1
	BTW	Neen
Betaling	Cash	10.00

**OPERATIE**

**3** X / FOR  
DATE TIME  
Aangekochte hoeveelheid  
(4 cijfers/3 decimalen)

**4** X / FOR  
DATE TIME  
Verpakkingseenheid  
(4 cijfers/3 decimalen)

**1 0 00** 1  
Verpakkingsprijs  
SUB  
TOTAL

**1 0 00** CA/AMT  
TEND

**TICKET**

3 DEPT01	· 7.50	
3 DEPT01	@4/ 10.00	
	· 7.50	Hoev./resultaat of Hoev./hoev.eenh./@ Resultaat
TL	- 7.50	
CASH	· 10.00	
CG	· 2.50	

## Programmatie van department/flat-PLU toetsen

### De programmatie van een eenheidsprijs voor een department/flat-PLU

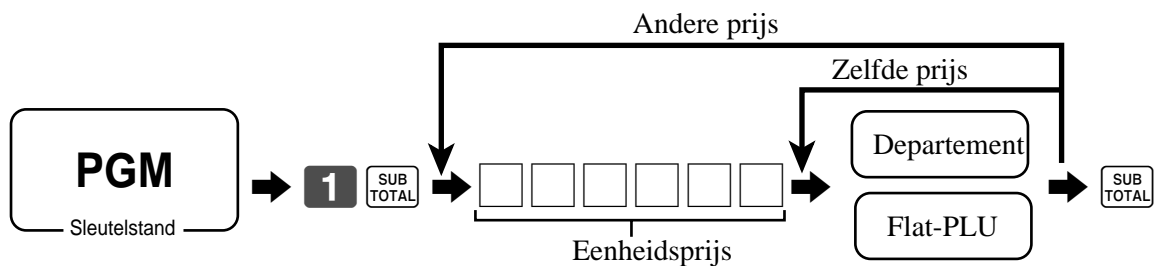

# Het gebruik van PLUs

**OPGEPAST:**

Vooraleer u PLUs kan gebruiken, dient u de eenheidsprijs in te voeren.

## Programmatie van PLUs

De programmatie van de eenheidsprijs per PLU

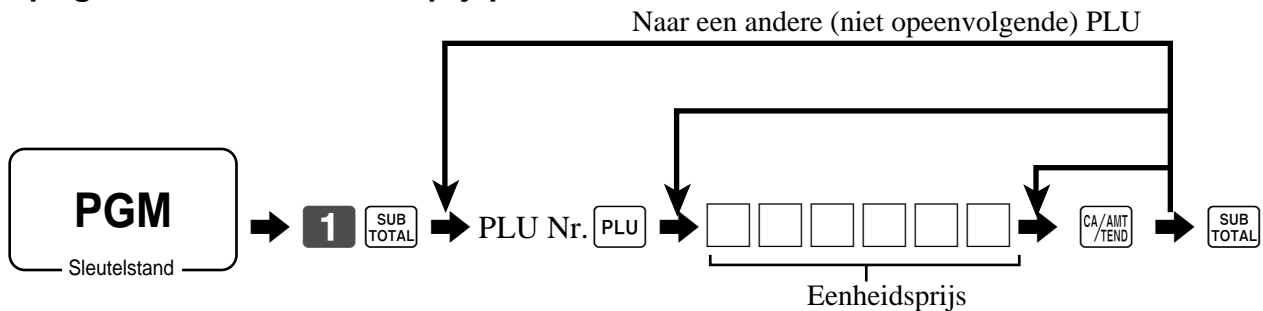

## Registratie PLUs



### Een enkele verkoop van een PLU

Artikel	Eh.prijs	(2.50) <sub>ingesteld</sub>
	Hoev.	1
	PLU	14
Betaling	Cash	3.00

#### OPERATIE

1 4  
 PLU code  
PLU  
SUB  
TOTAL  
3 00 CA/  
AMT  
TEND

#### TICKET

1 PLU0014	-2.50	PLU Nr./eenh.prijs
TL	-2.50	
CASH	-3.00	
CG	-0.50	

### Herhaal PLU

Artikel	Eh.prijs	(2.50) <sub>ingesteld</sub>
	Hoev.	3
	PLU	14
Betaling	Cash	10.00

#### OPERATIE

1 4 PLU  
PLU  
PLU  
SUB  
TOTAL  
1 0 00 CA/  
AMT  
TEND

#### TICKET

1 PLU0014	-2.50
1 PLU0014	-2.50
1 PLU0014	-2.50
TL	-7.50
CASH	-10.00
CG	-2.50

### Vermenigvuldiging PLU

Artikel	Eh.prijs	(2.00) <sub>ingesteld</sub>
	Hoev.	10
	PLU	7
Betaling	Cash	20.00

#### OPERATIE

1 0 X  
 Hoeveelheid  
 (4 cijfers/3 decimalen)  
7 PLU  
SUB  
TOTAL  
2 0 00 CA/  
AMT  
TEND

#### TICKET

10 PLU0007	-20.00	Hoeveelh./resultaat
10 PLU0007	@1/ 2.00	of
PLU0007	-20.00	Hoev./hoev. eenh/@
TL	-20.00	Resultaat
CASH	-20.00	
CG	-0.00	

# Basis operaties

## Gesplitste verkoop van verpakte artikels

OPERATIE			TICKET			
Artikel	Eh.prijs	(5 voor 20.00) <small>ingesteld</small>	<b>3</b>	<input checked="" type="checkbox"/> FOR DATE TIME	3 PLU0028      · 12.00	Hoev./resultaat of Hoev./hoev.eenh./@ Resultaat
	Hoev.	3	Aangekochte hoeveelheid (4 cijfers/3 decimalen)		3 @5/ 20.00 PLU0028      · 12.00	
	PLU	28	<b>5</b>	<input checked="" type="checkbox"/> FOR DATE TIME	TL                      - 12.00 CASH                    · 15.00 CG                        · 3.00	
Betaling	Cash	15.00	<b>2</b> <b>8</b>	PLU		
				SUB TOTAL		
			<b>1</b> <b>5</b> <b>00</b>	CA/AMT/TEND		

## Open PLU is een PLU met een niet vooraf bepaalde prijs

OPERATIE			TICKET		
Art. 1	Eh.prijs	32.80	<b>3</b> <b>0</b>	PLU	1 PLU0030      · 32.80 1 PLU0031      · 13.00 1 PLU0031      · 13.00 TL                      - 58.80 CASH                    · 60.00 CG                        · 1.20
	Hoev.	1	<b>3</b> <b>2</b> <b>8</b> <b>0</b>	PRICE	
	PLU	30	Eenheidsprijs		
Art. 2	Eh.prijs	13.00	<b>3</b> <b>1</b>	PLU	
	Hoev.	2	<b>1</b> <b>3</b> <b>00</b>	PRICE	
	PLU	31	Herhaal		PRICE
Betaling	Cash	60.00		SUB TOTAL	
			<b>6</b> <b>0</b> <b>00</b>	CA/AMT/TEND	

- Om een open PLU te kunnen registreren, dient uw kassadealer deze een welbepaalde code toe te kennen.

# Het gebruik van kortingen

## Programmatie van kortingen

De programmatie van een percentage  toets

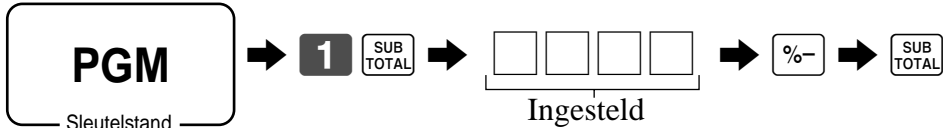

Voorbeeld:

10% ⇒ **1 0**  
 5.5% ⇒ **5 . 5**  
 12.34% ⇒ **1 2 . 3 4**

## Registratie van kortingen



## Korting voor artikels en subtotaal

	Dept. 1	5.00
Art. 1	Dept. 1	5.00
	Hoev.	1
	Btw	(1) ingesteld
Art. 2	PLU 16	(10.00) ingesteld
	Hoev.	1
	Btw	(2) ingesteld
Korting	Koers	(5%) ingesteld
Subtotaal korting	Koers	3.5%
	Btw	Neen
Betaling	Cash	15.00

### OPERATIE

**5 00**   
**1 6**   
  
 Ingestelde kortingsperc.koers toegepast op artikel.  
  
**3 . 5**   
 De ingevoerde waarde heeft voorrang op de ingestelde.  
  
**1 5 00**

### TICKET

1	DEPT01	T1	-5.00
1	PLU0016	T2	-10.00
	5%		
	%-	T2	-0.50
	ST		-14.50
	3.5%		
	%-		-0.51
	TA1		-5.00
	TX1		-0.20
	TA2		-9.50
	TX2		-0.48
	TL		-14.67
	CASH		-15.00
	CG		-0.33

U kan manueel een percentagekoers invoeren tot 4 digits lang (0.01% tot 99.99%).

## Het gebruik van reducties

### Programmatie van reducties

U kan de **[-]** toets gebruiken om reducties toe te kennen op artikel- en subtotaalbedragen.

### Programmatie van een vooraf ingesteld bedrag

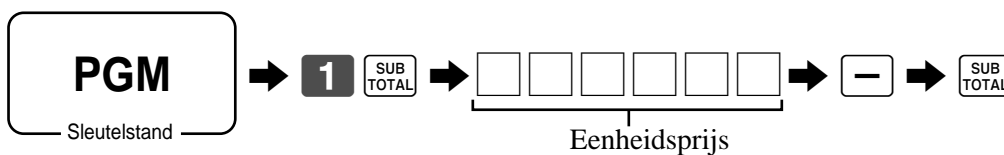

### Registratie reducties



### Reductie voor artikels

			OPERATIE	TICKET
Art. 1	Dept. 1	5.00	<b>5 00</b> <b>1</b>	1 DEPT01 T1 ·5.00
	Hoev.	1	<b>2 5</b> <b>[-]</b>	- T1 -0.25
	Btw	(1) <small>ingesteld</small>	<b>4 5</b> <b>PLU</b>	1 PLU0045 T1 ·6.00
Reductie	Bedrag	0.25	<b>[-]</b>	- T1 -0.50
Art. 2	PLU 45	(6.00) <small>ingesteld</small>	<b>1 1 00</b> <b>CA/AMT/TEND</b>	TA1 ·10.25
	Hoev.	1	<b>[-]</b>	TX1 ·0.41
	Btw	(1) <small>ingesteld</small>	<b>SUB TOTAL</b>	TL - 10.66
Reductie	Bedrag	(0.50) <small>ingesteld</small>		CASH ·11.00
Betaling	Cash	11.00		CG ·0.34

Vermindert het laatste bedrag met het ingevoerde bedrag.

U kan manueel een reductiebedrag invoeren tot 7 cijfers lang.

## Reductie bij subtotaal

### OPERATIE

### TICKET

Art. 1	Dept. 1	3.00
	Hoef.	1
	Btw	(1) <sub>ingesteld</sub>
Art. 2	Dept. 2	4.00
	Hoef.	1
	Btw	(2) <sub>ingesteld</sub>
Subtotaal Reductie	Bedrag	0.75
	Btw	(Neen) <sub>ingesteld</sub>
Betaling	Cash	7.00

**3 00**

**4 00**

SUB  
TOTAL

**7 5**

De ingetikte waarde wordt  
afgetrokken van het subtotaal.

SUB  
TOTAL

**7 00**

1	DEPT01	T1	·3.00
1	DEPT02	T2	·4.00
-			·0.75
	TA1		·3.00
	TX1		·0.12
	TA2		·4.00
	TX2		·0.20
	TL		<b>-6.57</b>
	CASH		·7.00
	CG		·0.43



## Betaling via kaarten en cheques

**REG**

Sleutelstand

### Cheque

			OPERATIE	TICKET
Art.	Dept. 1	11.00	1 1 00 1	1 DEPT01           · 11.00 TL                   - 11.00
	Hoev.	1		
Betaling	Cheque	20.00	2 0 00	CHEK               · 20.00
			CHK	CG                   · 9.00

### Kaart

			OPERATIE	TICKET
Art.	Dept. 4	15.00	1 5 00 4	1 DEPT04           · 15.00 #/NS               1234
	Hoev.	1		
Referentie	Nummer	1234	1 2 3 4	TL                   - 15.00
Betaling	Kaart	15.00	#/NS	CHARGE           · 15.00
			CH	

Ref Nr.

### Gemengde betaling (cash, kaart en cheque)

			OPERATIE	TICKET
Art.	Dept. 4	55.00	5 5 00 4	1 DEPT04           · 55.00 TL                   - 55.00
	Hoev.	1		
Betaling	Cheque	30.00	3 0 00	CHEK               · 30.00
	Cash	5.00	5 00	CASH               · 5.00
	Kaart	20.00	CA/AMT TEND	CHARGE           · 20.00
			CH	

## Registratie terugartikels in REG positie

**REG**

Sleutelstand

Het volgend voorbeeld toont hoe de **RF** toets in REG positie, de teruggebrachte goederen van de klanten registreert.

### OPERATIE

### TICKET

Art. 1	Dept. 1	2.35
	Hoev.	1
Art. 2	Dept. 2	2.00
	Hoev.	1
Art. 3	PLU 1	(1.20) <sub>ingesteld</sub>
	Hoev.	1
Terug Art. 1	Dept. 1	2.35
	Hoev.	1
Terug Art. 3	PLU 1	(1.20) <sub>ingesteld</sub>
	Hoev.	1
Betaling	Cash	2.00

**2 3 5** **1**

**2 00** **2**

**1** **PLU**

**RF**

**2 3 5** **1**

Druk op **RF** voor het artikel dat u terugkrijgt.

**RF**

**1** **PLU**

**SUB TOTAL**

**CA/AMT /TEND**

1	DEPT01	-2.35
1	DEPT02	-2.00
1	PLU0001	-1.20
	RF	.....
1	DEPT01	-2.35
	RF	.....
1	PLU0001	-1.20
	TL	-2.00
	CASH	-2.00

## Registratie terugartikels in RF positie

**RF**

Sleutelstand

### Refund transactie

### OPERATIE

### TICKET

Terug Art. 1	Dept. 1	1.50
	Hoev.	2
Terug Art. 2	PLU 2	(1.20) <sub>ingesteld</sub>
	Hoev.	6
Betaling	Cash	10.20

**1 5 0** **1**

**1**

**6** **X**

**2** **PLU**

**CA/AMT /TEND**

<b>RF</b> 03-06-2006 11:50		
C01	MC#01	000023
1	DEPT01	-1.50
1	DEPT01	-1.50
6	PLU0002	-7.20
	TL	-10.20
	CASH	-10.20

RF symbool

## Reductie van bedragen in RF-positie

OPERATIE			TICKET		
Terug Art. 1	Dept. 3	4.00	<div style="display: flex; flex-direction: column; align-items: center;"> <div style="display: flex; gap: 5px;"> <div style="border: 1px solid black; padding: 2px;">4</div> <div style="border: 1px solid black; padding: 2px;">00</div> <div style="border: 1px solid black; padding: 2px;">3</div> </div> <div style="display: flex; gap: 5px; margin-top: 5px;"> <div style="border: 1px solid black; padding: 2px;">1</div> <div style="border: 1px solid black; padding: 2px;">5</div> <div style="border: 1px solid black; padding: 2px;">-</div> </div> <div style="display: flex; gap: 5px; margin-top: 5px;"> <div style="border: 1px solid black; padding: 2px;">2</div> <div style="border: 1px solid black; padding: 2px;">PLU</div> </div> <div style="margin-top: 5px;"> <div style="border: 1px solid black; padding: 2px;">%-</div> </div> <div style="margin-top: 5px;"> <div style="border: 1px solid black; padding: 2px;">SUB TOTAL</div> </div> <div style="margin-top: 5px;"> <div style="border: 1px solid black; padding: 2px;">CA/AMT TEND</div> </div> </div>	1 DEPT03	·4.00
	Hoev.	1		-	-0.15
Reductie	Bedrag	0.15		1 PLU0002	·1.20
Terug Art. 2	PLU 2	(1.20) <sub>ingesteld</sub>		5%	
	Hoev.	1		%-	-0.06
Korting	Perc.	(5%) <sub>ingesteld</sub>		TL	- 4.99
Betaling	Cash	4.99		CASH	·4.99

### Belangrijk!

- Om verkeerde registraties in RF positie, keer onmiddellijk terug naar de REG stand.

## Registratie: inbreng van geld in lade

**REG**

Sleutelstand

Deze functie registreert de inbreng van een bepaald bedrag in uw geldlade.  
Deze registratie dient te gebeuren buiten een verkoopsticket.

OPERATIE			TICKET		
In	kassa	700.00	<div style="display: flex; flex-direction: column; align-items: center;"> <div style="display: flex; gap: 5px;"> <div style="border: 1px solid black; padding: 2px;">7</div> <div style="border: 1px solid black; padding: 2px;">00</div> <div style="border: 1px solid black; padding: 2px;">00</div> <div style="border: 1px solid black; padding: 2px;">RC</div> </div> </div>	RC	·700.00
				Het bedrag kan gaan tot 8 cijfers.	

## Registratie: geld uit lade

**REG**

Sleutelstand

Deze functie registreert de opname van geld uit de geldlade.  
Deze registratie dient te gebeuren buiten een verkoopsticket.

OPERATIE			TICKET		
Uit	kassa	1.50	<div style="display: flex; flex-direction: column; align-items: center;"> <div style="display: flex; gap: 5px;"> <div style="border: 1px solid black; padding: 2px;">1</div> <div style="border: 1px solid black; padding: 2px;">5</div> <div style="border: 1px solid black; padding: 2px;">0</div> <div style="border: 1px solid black; padding: 2px;">PD</div> </div> </div>	PD	·1.50
				Het bedrag kan gaan tot 8 cijfers.	

# Correcties maken in registraties

**REG**

Sleutelstand

Er zijn 3 technieken, welke u kan gebruiken in een registratie.

- Correctie van een artikel dat nog niet werd geregistreerd.
- Correctie van het laatste ingevoerde en geregistreerde artikel.
- Alle artikels verwijderen binnen een transactie.

## Correctie van een artikel dat nog niet geregistreerd is

OPERATIE

TICKET

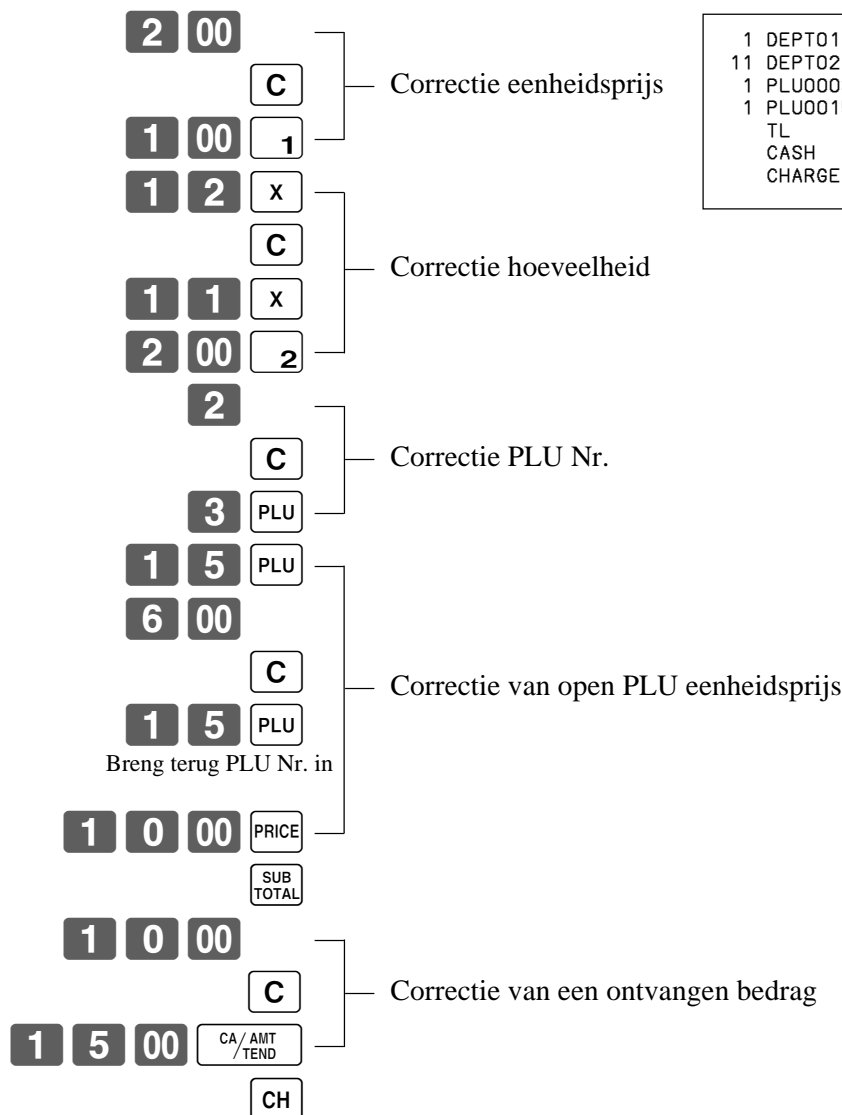

1	DEPT01	· 1.00
11	DEPT02	· 22.00
1	PLU0003	· 1.30
1	PLU0015	· 10.00
	TL	<b>· 34.30</b>
	CASH	· 15.00
	CHARGE	· 19.30

## De correctie van een artikel dat u invoerde en registreerde

OPERATIE

TICKET

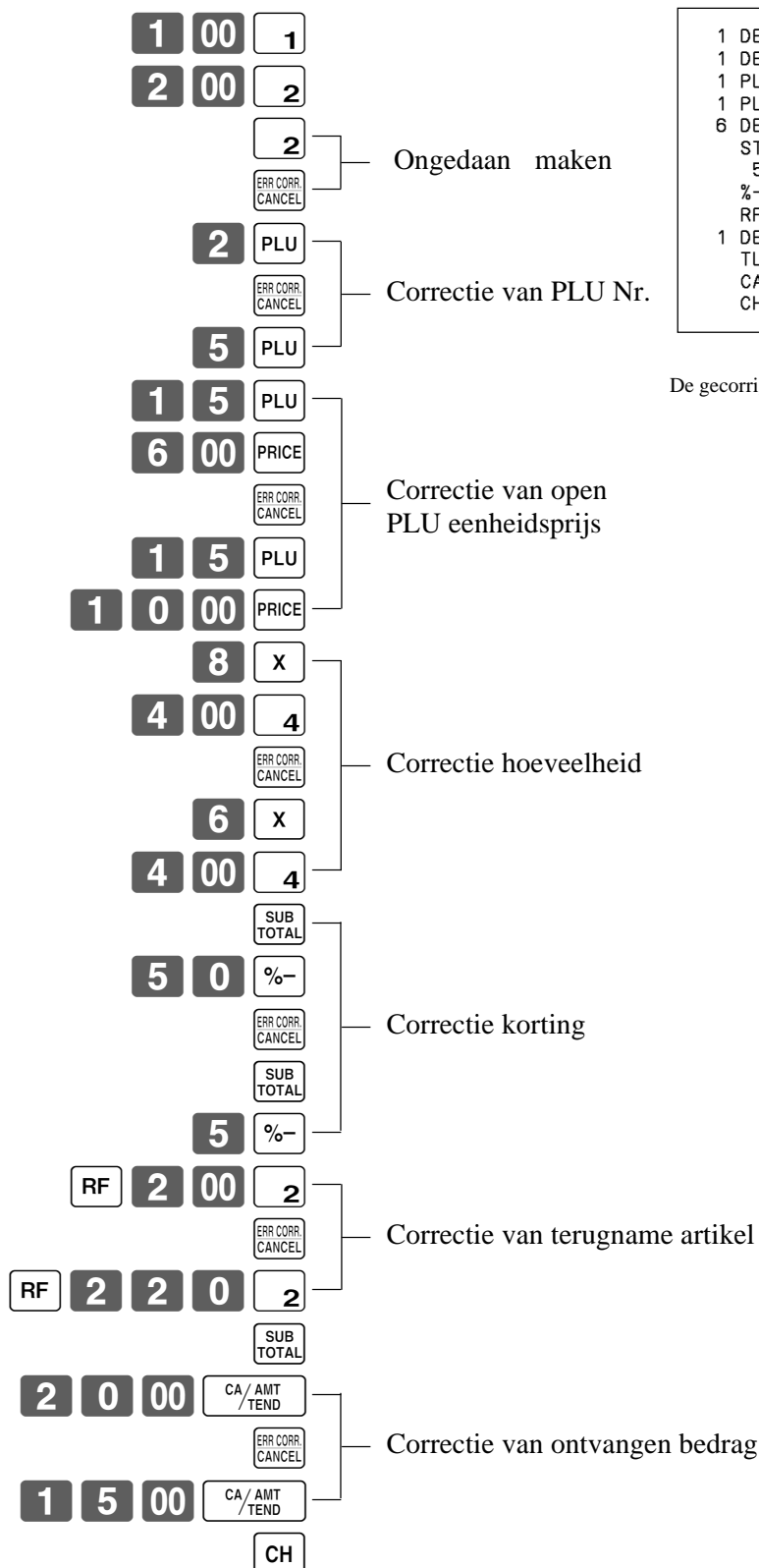

Ongedaan maken

Correctie van PLU Nr.

Correctie van open PLU eenheidsprijs

Correctie hoeveelheid

Correctie korting

Correctie van terugname artikel

Correctie van ontvangen bedrag

1	DEPT01	-1.00
1	DEPT02	-2.00
1	PLU0005	-1.50
1	PLU0015	-10.00
6	DEPT04	-24.00
	ST	-38.50
	5%	
	%-	-1.93
	RF	.....
1	DEPT02	-2.20
	TL	-34.37
	CASH	-15.00
	CHARGE	-19.37

De gecorrigeerde gegevens worden niet afgedrukt op het ticket.

## Het verwijderen van alle artikels in een transactie

OPERATIE	TICKET										
<div style="display: flex; flex-direction: column; align-items: center;"> <div style="display: flex; gap: 5px;"> <div style="border: 1px solid black; padding: 2px 5px;">1</div> <div style="border: 1px solid black; padding: 2px 5px;">00</div> <div style="border: 1px solid black; padding: 2px 5px;">1</div> </div> <div style="display: flex; gap: 5px; margin-top: 5px;"> <div style="border: 1px solid black; padding: 2px 5px;">2</div> <div style="border: 1px solid black; padding: 2px 5px;">00</div> <div style="border: 1px solid black; padding: 2px 5px;">2</div> </div> <div style="display: flex; gap: 5px; margin-top: 5px;"> <div style="border: 1px solid black; padding: 2px 5px;">3</div> <div style="border: 1px solid black; padding: 2px 5px;">00</div> <div style="border: 1px solid black; padding: 2px 5px;">3</div> </div> <div style="display: flex; gap: 5px; margin-top: 5px;"> <div style="border: 1px solid black; padding: 2px 5px;">4</div> <div style="border: 1px solid black; padding: 2px 5px;">00</div> <div style="border: 1px solid black; padding: 2px 5px;">4</div> </div> <div style="border: 1px solid black; padding: 2px 5px; margin-top: 5px;">SUB TOTAL</div> </div>	<div style="border: 1px solid black; padding: 5px;"> <table style="width: 100%; border-collapse: collapse;"> <tr><td style="width: 80%;">1 DEPT01</td><td style="text-align: right;">-1.00</td></tr> <tr><td>1 DEPT02</td><td style="text-align: right;">-2.00</td></tr> <tr><td>1 DEPT03</td><td style="text-align: right;">-3.00</td></tr> <tr><td>1 DEPT04</td><td style="text-align: right;">-4.00</td></tr> <tr><td>CANCEL</td><td style="text-align: right;">.....</td></tr> </table> </div>	1 DEPT01	-1.00	1 DEPT02	-2.00	1 DEPT03	-3.00	1 DEPT04	-4.00	CANCEL	.....
1 DEPT01	-1.00										
1 DEPT02	-2.00										
1 DEPT03	-3.00										
1 DEPT04	-4.00										
CANCEL	.....										
<p>Drukken op <span style="border: 1px solid black; padding: 1px 2px;">SUB TOTAL</span> toets is nodig om de transactie te verwijderen.</p>											
<div style="border: 1px solid black; padding: 2px 5px; width: fit-content; margin: 0 auto;">ERR CORR. CANCEL</div>											

## Openen van de lade

**REG**

— Sleutelstand —

U kan deze procedure gebruiken om de lade te openen, zonder te registreren. Deze operatie dient u buiten een verkoopsticket uit te voeren.

OPERATIE	TICKET		
<div style="border: 1px solid black; padding: 2px 5px; width: fit-content; margin: 0 auto;"># NS</div>	<div style="border: 1px solid black; padding: 5px; width: fit-content;"> <table style="width: 100%; border-collapse: collapse;"> <tr> <td style="width: 80%;">#/NS</td> <td style="text-align: right;">.....</td> </tr> </table> </div>	#/NS	.....
#/NS	.....		

## Opening van een tafel/rekeningnr.

### Voorbeeld

OPERATIE			TICKET		
Tafelnr.	1234		<b>1</b>	<b>2</b>	CHECK No. 1234  TBL# 000033 1 DEPT01 · 10.00 1 DEPT01 · 10.00 1 DEPT02 · 20.00 1 DEPT02 · 20.00 1 DEPT03 · 30.00 + · 0.50 — Toeslag fooi SRVC TL - 90.50
Refnr.	33		<b>3</b>	<b>3</b>	
Art. 1	Dept 1	10.00	<b>1</b>	<b>0 00</b>	
	Hoev.	2		<b>1</b>	
Art. 2	Dept 2	20.00	<b>2</b>	<b>0 00</b>	
	Hoev.	2		<b>2</b>	
Art. 3	Dept 3	30.00	<b>3</b>	<b>0 00</b>	
	Hoev.	1		<b>3</b>	
			<b>NEW CHECK</b>		
			<b>TABLE #</b>		
			<b>Leg papier in notadrukker</b>		
			<b>NB</b>		

Verwijder papier uit notadrukker

Druk op <NEW BALANCE> om de transactie tijdelijk af te sluiten. Indien u een tafel/rekeningnr. onmiddellijk wil afsluiten, gebruik dan <CASH>, <CHARGE>, <CREDIT> of <CHECK>.

## Bestellingen bijvoegen aan een tafel/rekeningnr.

### Voorbeeld

OPERATIE			TICKET		
Tafelnr.	1234		<b>1</b>	<b>2</b>	TABLE No. 000033 CT 1 CHECK No. 1234  ST · 90.50 1 DEPT01 · 30.00 1 DEPT02 · 10.00 + · 0.50 SRVC TL - 131.00
Refnr.	33		<b>3</b>	<b>0 00</b>	
Art. 1	Dept 1	30.00	<b>1</b>	<b>0 00</b>	
	Hoev.	1		<b>2</b>	
Art. 2	Dept 2	10.00			
	Hoev.	1			
			<b>OLD CHECK</b>		
			<b>Leg papier in notadrukker</b>		
			<b>NB</b>		
			<b>Verwijder papier uit notadrukker</b>		

- Wanneer een tafel/rekeningnr. is geopend onder een bepaald nr. in een zekere positie (REG1 of REG2), dan moet diezelfde positie gebruikt worden voor verdere ingaven.

# Gevorderde operaties

## Maken van tafel/rekening nota

Hiermee kan u een tussentijdse nota maken van een tafel/rekeningnr. zonder deze te wissen.

### Voorbeeld

OPERATIE	TICKET
<b>1 2 3 4</b> <small>GUEST RECEIPT</small> Voer het tafel/rekeningnr. in.	TABLE No.000033 CT 1 CHECK No. <b>1234</b>  1 DEPT01 -10.00 1 DEPT01 -10.00 1 DEPT02 -20.00 1 DEPT02 -20.00 1 DEPT03 -30.00 + -0.50 1 DEPT01 -30.00 1 DEPT02 -10.00 + -0.50 SRVC TL - <b>131.00</b>

## Sluiten van een tafel/rekeningnummer

### Voorbeeld

OPERATIE	TICKET
<b>1 2 3 4</b> <small>OLD CHECK</small> <b>1 5 0 00</b> <small>CA / AMT / TEND</small>	TABLE No.000033 CT 1 CHECK No. <b>1234</b>  ST -131.00 TL - <b>131.00</b> CASH -150.00 CG -19.00



**NOTA VIA NOTADRUKKER**

REG	03-04-2006	17:05
C01	MC#01	000150
TABLE No.	000033	CT 1
CHECK No.	<b>1234</b>	
1	DEPT01	-10.00
1	DEPT01	-10.00
1	DEPT02	-20.00
1	DEPT02	-20.00
1	DEPT03	-30.00
	+	-0.50
#12	SRVC TL	<b>-90.50</b>
1	DEPT01	-30.00
1	DEPT02	-10.00
	+	-0.50
#16	SRVC TL	<b>-131.00</b>
	TL	<b>-131.00</b>
	CASH	-150.00
	CG	-19.00

**Nieuwe/Oude tafel/rekening toets operatie**

**Voorbeeld 1**

Wanneer een tafel/reknr. ingegeven wordt en de <NIEUWE/OUDE> toets wordt ingedrukt, werkt deze toets als een <NIEUWE TAFEL> toets indien er geen tafel/reknr. met hetzelfde nr. openstaat in het tafelbeheergeheugen.

OPERATIE	TICKET												
<p> <span>3</span> <span>4</span> <span>5</span> <span>6</span> <span>NEW/OLD</span>                      Voer tafel/reknr. in en druk op &lt;NEW/OLD&gt;.                 </p> <p> <span>1</span> <span>0</span> <span>00</span> <span>1</span>  <span>2</span> <span>0</span> <span>00</span> <span>2</span>  <span>NB</span> </p>	<p>CHECK No. <b>3456</b></p> <table border="1"> <tr> <td>1</td> <td>DEPT01</td> <td>-10.00</td> </tr> <tr> <td>1</td> <td>DEPT02</td> <td>-20.00</td> </tr> <tr> <td></td> <td>+</td> <td>-0.50</td> </tr> <tr> <td></td> <td>SRVC TL</td> <td><b>-30.50</b></td> </tr> </table>	1	DEPT01	-10.00	1	DEPT02	-20.00		+	-0.50		SRVC TL	<b>-30.50</b>
1	DEPT01	-10.00											
1	DEPT02	-20.00											
	+	-0.50											
	SRVC TL	<b>-30.50</b>											

**Voorbeeld 2**

Wanneer een tafel/reknr. ingegeven wordt en de <NIEUWE/OUDE> toets wordt ingedrukt, werkt deze toets als een <OUDE TAFEL> toets indien er reeds een tafel/reknr. met hetzelfde nummer openstaat in het tafelbeheergeheugen.

OPERATIE	TICKET												
<p> <span>3</span> <span>4</span> <span>5</span> <span>6</span> <span>NEW/OLD</span>  <span>3</span> <span>1</span> <span>00</span> <span>CA/AMT/TEND</span> </p>	<p>CHECK No. <b>3456</b></p> <table border="1"> <tr> <td></td> <td>ST</td> <td>-30.50</td> </tr> <tr> <td></td> <td>TL</td> <td><b>-30.50</b></td> </tr> <tr> <td></td> <td>CASH</td> <td>-31.00</td> </tr> <tr> <td></td> <td>CG</td> <td>-0.50</td> </tr> </table>		ST	-30.50		TL	<b>-30.50</b>		CASH	-31.00		CG	-0.50
	ST	-30.50											
	TL	<b>-30.50</b>											
	CASH	-31.00											
	CG	-0.50											

# Gevorderde operaties

## Optellen van tafel/rekening nrs.

Deze actie laat u toe om de inhoud van een tafelnr. toe te voegen aan een ander tafelnr.

### Voorbeeld

#### Registratie voor tafel/rek.nr. 1234

Origineel tafelnr.			OPERATIE	TICKET
Tafel# 1234			<div style="display: flex; justify-content: space-around;"> <span>1</span><span>2</span><span>3</span><span>4</span><span>NEW CHECK</span> </div> <div style="display: flex; justify-content: space-around; margin-top: 5px;"> <span>3</span><span>3</span><span>TABLE #</span> </div> <div style="display: flex; justify-content: space-around; margin-top: 5px;"> <span>1</span><span>0</span><span>00</span><span>1</span> </div> <div style="display: flex; justify-content: space-around; margin-top: 5px;"> <span>2</span><span>0</span><span>00</span><span>2</span> </div> <div style="text-align: center; margin-top: 10px;"> <span>NB</span> </div>	<p>CHECK No. 1234</p> <p>TBL# 000033</p> <p>1 DEPT01 -10.00</p> <p>1 DEPT02 -20.00</p> <p>+ -0.50</p> <p>SRVC TL -30.50</p>
Art. 1	Dept 1	10.00		
	Hoev.	1		
Art. 2	Dept 2	20.00		
	Hoev.	1		

#### Registratie voor tafel/rek.nr. 3456

Bijgevoegd tafel/rek.nr.			OPERATIE	TICKET
Tafel# 3456			<div style="display: flex; justify-content: space-around;"> <span>3</span><span>4</span><span>5</span><span>6</span><span>NEW CHECK</span> </div> <div style="display: flex; justify-content: space-around; margin-top: 5px;"> <span>3</span><span>0</span><span>00</span><span>1</span> </div> <div style="text-align: center; margin-top: 10px;"> <span>NB</span> </div>	<p>CHECK No. 3456</p> <p>1 DEPT01 -30.00</p> <p>+ -0.50</p> <p>SRVC TL -30.50</p>
Artikel	Dept 1	30.00		
	Hoev.	1		

#### Registratie voor tafel/rek.nr. 1234

Tafel Nr. : 1234		OPERATIE	TICKET
	Tafel Nr. : 3456	<div style="display: flex; justify-content: space-around;"> <span>1</span><span>2</span><span>3</span><span>4</span><span>OLD CHECK</span> </div> <div style="display: flex; justify-content: space-around; margin-top: 5px;"> <span>3</span><span>4</span><span>5</span><span>6</span><span>ADD CHECK</span> </div> <div style="text-align: center; margin-top: 10px;"> <span>NB</span> </div>	<p>TABLE No.000033 CT 1</p> <p>CHECK No. 1234</p> <p>ST -30.50</p> <p>ADD CHK 3456</p> <p>ST -30.50</p> <p>+ -0.50</p> <p>SRVC TL -61.50</p>
<div style="position: relative; height: 100%;"> <div style="position: absolute; top: 0; right: 0; width: 100%; height: 100%; border-left: 1px dashed black; border-bottom: 1px dashed black;"></div> <div style="position: absolute; bottom: 0; left: 0; width: 100%; height: 100%; border-right: 1px dashed black; border-bottom: 1px dashed black;"></div> <div style="position: absolute; top: 50%; left: 50%; transform: translate(-50%, -50%); font-size: 2em;">←</div> </div>			

## Splits tafel/rekening nr.

Deze operatie geeft u de mogelijkheid om een tafel/rek.nr. te splitsen in meerdere tafels.

### Voorbeeld

Tafel#		1234
Art. 1	Dept 1	10.00
	Hoev.	1
Art. 2	Dept 2	20.00
	Hoev.	1
Art. 3	Dept 3	30.00
	Hoev.	1
Art. 4	Dept 4	40.00
	Hoev.	1

→

↗

Tafel#		3456
Art. 1	Dept 1	10.00
	Hoev.	1
Art. 2	Dept 3	30.00
	Hoev.	1
Betaling	Cash	40.00

### OPERATIE

### TICKET

**3 4 5 6** NEW CHECK

De ingave van een tijdelijk tafel/rek.nr. kan overgeslagen worden.

**1 2 3 4** SEPARATE CHECK

Voer het origineel tafel/rek.nr. in gevolgd door <SEP CHK>. Scherm toont het 1ste artikel dat gesplitst zal worden.

SEPARATE CHECK

Na <SEP CHK> is dit artikel gesplitst.

REVIEW

Scherm toont 3de artikel dat gesplitst zal worden.

SEPARATE CHECK

NB

**4 0 00** CA / AMT / TEND

CHECK No. 3456		
SEP CHK		1234
1 DEPT01		-10.00
1 DEPT03		-30.00
TL		-40.00
CASH		-40.00
CG		-0.00

Ingave van karakters kan op 2 wijzen gebeuren:

- Via het toetsenbord  
of
- Door ingave van codes.

## Programmatische omschrijvingen/berichten

De volgende omschrijvingen en berichten kunnen geprogrammeerd worden:

- Berichten (Logo-, commercieel- en eindbericht)
- Kelnernaam
- Artikelomschrijving
- Departementsnaam
- Machinenummer

### Programmatische ticketberichten, machine nr. en bediendenaam

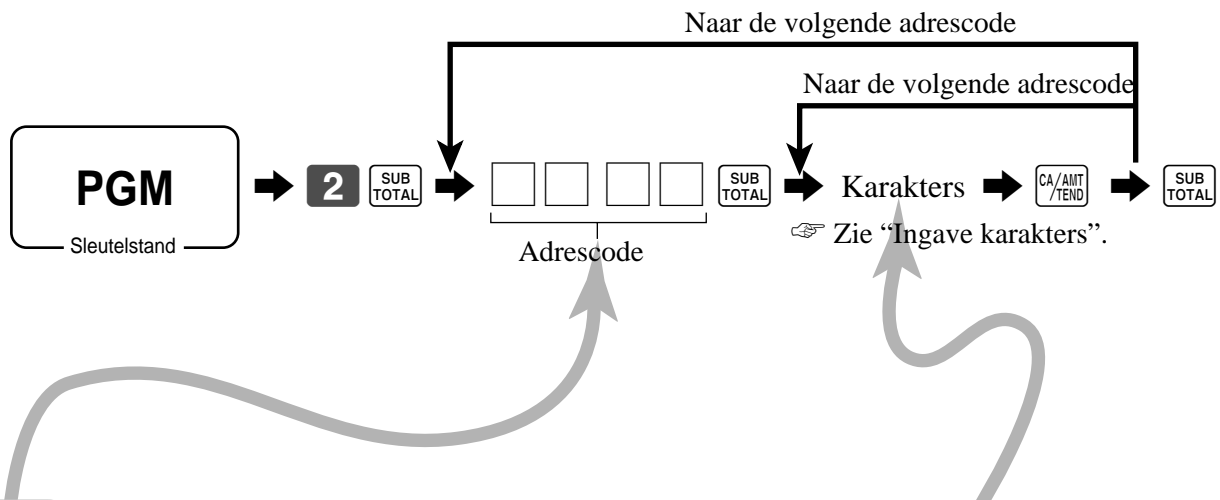

Adres code	Inhoud	Standaard omschr.	Uwomschrijving																	
0107	Bediende 01	C01																		
0207	Bediende 02	C02																		
0307	Bediende 03	C03																		
0407	Bediende 04	C04																		
0507	Bediende 05	C05																		
0607	Bediende 06	C06																		
0707	Bediende 07	C07																		
0807	Bediende 08	C08																		
0907	Bediende 09	C09																		
1007	Bediende 10	C10																		
1107	Bediende 11	C11																		
1207	Bediende 12	C12																		
1307	Bediende 13	C13																		
1407	Bediende 14	C14																		
1507	Bediende 15	C15																		
0191	Machine nummer	MC#01																		



## Programmatie omschrijving departement/transactie toets

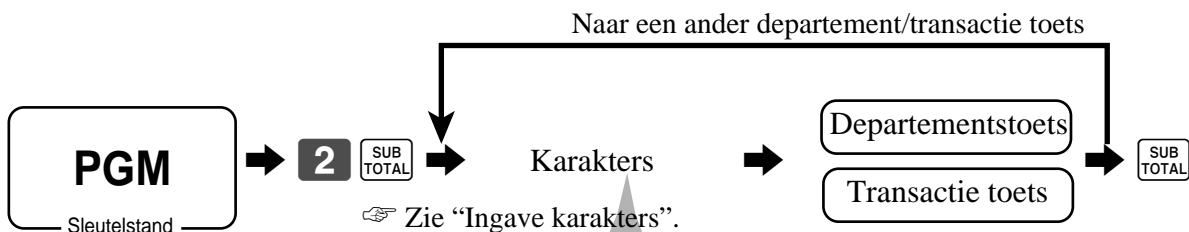

Inhoud	Initiële karakters	Uwomschrijving											
Departement 01	DEPT01												
Departement 02	DEPT02												
Departement 03	DEPT03												
Departement 04	DEPT04												
Departement 05	DEPT05												
Departement 06	DEPT06												
Departement 07	DEPT07												
:	:												

Inhoud	Initiële karakters	Uwomschrijving											
Cash / Amount tendered	CASH												
Charge	CHARGE												
Check	CHECK												
Received on account	RC												
Paid out	PD												
Discount	%-												
Refund	RF												
Correction	CORR												
Receipt	RCT												
Non add / No sale	#/NS												
VAT	VAT												
Menu shift	MENU												
Subtotal	SUBTOTAL												
Receipt on / off	RCT ON/OFF												
Multiplication	X												
Two zero	00												
Decimal point	.												
Date/Time	DATE/TIME												
Help	HELP												

## Programmatie flat-PLU omschrijving

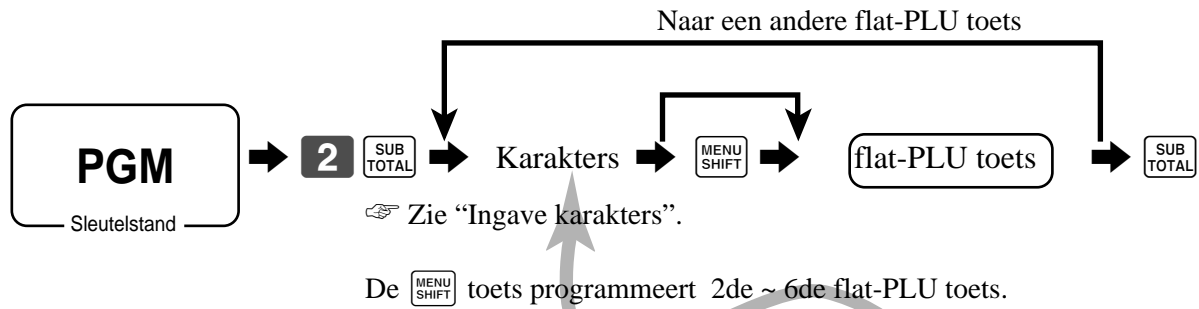

PLU Nr.	Inhoud	Initiële karakters	Uwomschrijving																	
001	PLU 001	PLU0001																		
002	PLU 002	PLU0002																		
003	PLU 003	PLU0003																		
004	PLU 004	PLU0004																		
005	PLU 005	PLU0005																		
006	PLU 006	PLU0006																		
007	PLU 007	PLU0007																		
008	PLU 008	PLU0008																		
009	PLU 009	PLU0009																		
010	PLU 010	PLU0010																		
011	PLU 011	PLU0011																		
012	PLU 012	PLU0012																		
013	PLU 013	PLU0013																		
014	PLU 014	PLU0014																		
015	PLU 015	PLU0015																		
016	PLU 016	PLU0016																		
017	PLU 017	PLU0017																		
018	PLU 018	PLU0018																		
019	PLU 019	PLU0019																		
020	PLU 020	PLU0020																		
021	PLU 021	PLU0021																		
022	PLU 022	PLU0022																		
023	PLU 023	PLU0023																		
024	PLU 024	PLU0024																		
025	PLU 025	PLU0025																		
026	PLU 026	PLU0026																		
027	PLU 027	PLU0027																		
028	PLU 028	PLU0028																		
029	PLU 029	PLU0029																		
030	PLU 030	PLU0030																		
031	PLU 031	PLU0031																		
032	PLU 032	PLU0032																		
033	PLU 033	PLU0033																		
034	PLU 034	PLU0034																		
035	PLU 035	PLU0035																		

# Ingave karakters

Karakters worden ingevoerd via het karakter-toetsenbord of door codes.

## Via het karakter-toetsenbord

### Voorbeeld:

Voer “ **A** p p l e J u i c e ”,  
toets “DBL”“A” “SHIFT”“p” “p”“l”“e” “SPACE” “CAP”“J” “SHIFT”“u” “i”“c” “e” **00** .

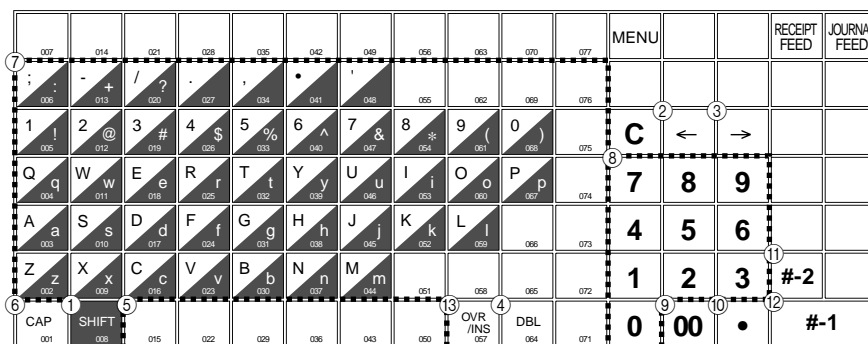

- ① **Shift/Wissel-toets**  
Drukken op deze toets, wisselt het karakertype van hoofdletter naar kleine letters en omgekeerd van kleine naar hoofdletters.
- ② **Left/Linker cursor toets**  
Verplaatst de karakter-positie één per één naar links en corrigeert aldus reeds ingevoerde karakters.
- ③ **Right/Rechter cursor toets**  
Verplaatst de karakter-positie één per één naar rechts en corrigeert aldus reeds ingevoerde karakters.
- ④ **Double size letter/Dubbel toets**  
Specificeert dat het volgende karakter, dat u geeft een dubbel karakter is.
- ⑤ **Space/Spatie toets**  
Plaats een spatie bij het indrukken.
- ⑥ **CAP/Hoofdletter toets**  
Drukken op deze toets houdt in dat u overschakelt naar hoofdletters.
- ⑦ **Alphabet/Alfabetische toetsen**  
Gebruikt om karakters in te geven.
- ⑧ **Numeric/Numerieke toetsen**  
Druk deze toetsen in om programma codes, geheugenrns. en karakter codes in te geven.
- ⑨ **Char.fixed/Eind-karakter toets**  
Gebruik deze toets wanneer de karakteringave beëindigd is.
- ⑩ **Backspace/Karakter code fixed toets**  
Registreert de ingave van een karakter via code (2 of 3 cijfers). Wist het laatst ingegeven karakter, zoals "back space" PC-toets. (wist de dubbeltoets niet)
- ⑪ **Program end/Einde progr. toets**  
Beëindigt de karakter-programmatie.
- ⑫ **Character enter/Bevestigingstoets**  
Registreert de geprogrammeerde karakters.
- ⑬ **Insert/Override Invoeg/Overschrijf**  
Deze toets verandert de status van “Invoegen” tussen de originele karakters of “Overschrijf” de originele karakters.



# Gevorderde operaties

## Karakters inbrengen via code

Telkens u een karakter ingeeft, kies de karaktercode via de karaktercodelijst (onderaan) en druk op de  toets om het te plaatsen. Nadat u alle karakters heeft ingebracht, druk op **00** om dit te bevestigen.

### Voorbeeld:

Voer “ **A** p p l e J u i c e ”,  
 ingave “ 255  65  112  112  108  101  32  74  117  105  99  101  **00** ”









## Karakter code lijst

Kara	Code	Kara	Code	Kara	Code	Kara	Code	Kara	Code	Kara	Code	Kara	Code
Space	32	0	48	@	64	P	80	'	96	p	112	Ç	128
!	33	1	49	A	65	Q	81	a	97	q	113	ü	129
"	34	2	50	B	66	R	82	b	98	r	114	é	130
#	35	3	51	C	67	S	83	c	99	s	115	â	131
\$	36	4	52	D	68	T	84	d	100	t	116	ä	132
%	37	5	53	E	69	U	85	e	101	u	117	à	133
&	38	6	54	F	70	V	86	f	102	v	118	å	134
'	39	7	55	G	71	W	87	g	103	w	119	ç	135
(	40	8	56	H	72	X	88	h	104	x	120	ê	136
)	41	9	57	I	73	Y	89	i	105	y	121	ë	137
*	42	:	58	J	74	Z	90	j	106	z	122	è	138
+	43	;	59	K	75	[	91	k	107	{	123	ï	139
,	44	<	60	L	76	\	92	l	108		124	î	140
-	45	=	61	M	77	]	93	m	109	}	125	ì	141
.	46	>	62	N	78	^	94	n	110	~	126	Ä	142
/	47	?	63	O	79	_	95	o	111		127	Å	143

Kara	Code	Kara	Code	Kara	Code	Kara	Code	Kara	Code	Kara	Code	Kara	Code
É	144	á	160	■	176	Ł	192	ø	208	Ó	224	-	240
æ	145	í	161	■	177	ł	193	ð	209	ß	225	±	241
Æ	146	ó	162	■	178	⌈	194	Ê	210	Ô	226	_	242
ô	147	ú	163		179	⌋	195	Ë	211	Ò	227	3/4	243
ö	148	ñ	164	†	180	—	196	È	212	õ	228	¶	244
ò	149	Ñ	165	Á	181	‡	197	€	213	Õ	229	§	245
û	150	ª	166	Â	182	ã	198	í	214	μ	230	÷	246
ù	151	º	167	À	183	Ä	199	î	215	þ	231	„	247
ÿ	152	¿	168	©	184	Ł	200	ï	216	Ɔ	232	°	248
Ö	153	®	169	†	185	Ɔ	201	Ɔ	217	Ú	233	“	249
Ü	154	¬	170		186	ł	202	Ɔ	218	Û	234	•	250
ø	155	1/2	171	Ɔ	187	⌈	203	■	219	Ù	235	¹	251
£	156	1/4	172	Ɔ	188	⌋	204	■	220	ý	236	³	252
Ø	157	¡	173	¢	189	—	205		221	Ý	237	²	253
×	158	«	174	¥	190	‡	206	ì	222	—	238	■	254
f	159	»	175	ı	191	¤	207	■	223	'	239	Dubbele grootte	255

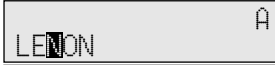







## Karakters editeren

### Correctie van een pas ingevoerd karakter

OPERATIE		SCHERM
“L” “E” “N” “O” “N”	↵ Tik LENON, i.p.v. LEMON.	
  	↵ Druk linkerpil toets drie maal in.	
	↵ Overschrijf modus	
“M”	↵ Tik “M”.	

\*“\*” betekent “OVR” modus.

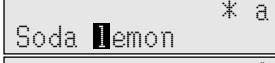









### Correctie en toevoeging van een reeds ingebrachte PLU omschrijving

OPERATIE		SCHERM
	↵ Tik “00”.	
  	↵ Breng PLU Nr. in.	
“S” “o” “d” “a” “ ”	↵ Tik “Soda” en “spatie”.	
	↵ Overschrijf modus	
“L”	↵ Tik “L”.	

### Correctie van een reeds bestaande omschrijving

OPERATIE		SCHERM
	↵ Tik “00”.	
	↵ Druk de betreffende toets.	
 	↵ Druk rechterpil toets twee maal in.	
“M”	↵ Tik “M”.	
	↵ Wis “N”.	

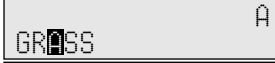
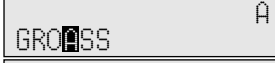
### Correctie van een bestand bericht

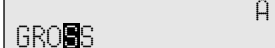
OPERATIE		SCHERM
    	↵ Breng record en bestandsnummer in.	
 	↵ Druk rechterpil toets twee maal in.	
“O”	↵ Tik “O”.	
	↵ Wis “A”.	

## Afdruk lees-/nulzetrapporten

### • Dag-lees-rapport (“X1” positie)

U kan leesrapporten afdrukken op om het even welk moment van de verkoopsdag, zonder de verkoopsresultaten te verwijderen.

### • Dag-nulzet-rapport (“Z1” positie)

U dient nulzet-rapporten af te drukken op het einde van de verkoopsdag.

### Belangrijk!

- De nulzet-operatie geeft u een rapport en zet tevens de verkoopsgegevens van de kassa op nul.
- Voer zeker de opnulzet-operatie uit op het einde van de verkoopsdag. Anders zal u niet in staat zijn om een onderscheid te maken tussen de verkoopsgegevens van verscheidene dagen.

## Afdruk van een individueel lees-departement, -PLU/-flat-PLU rapport

De inhoud van dit rapport verschilt per kassa.

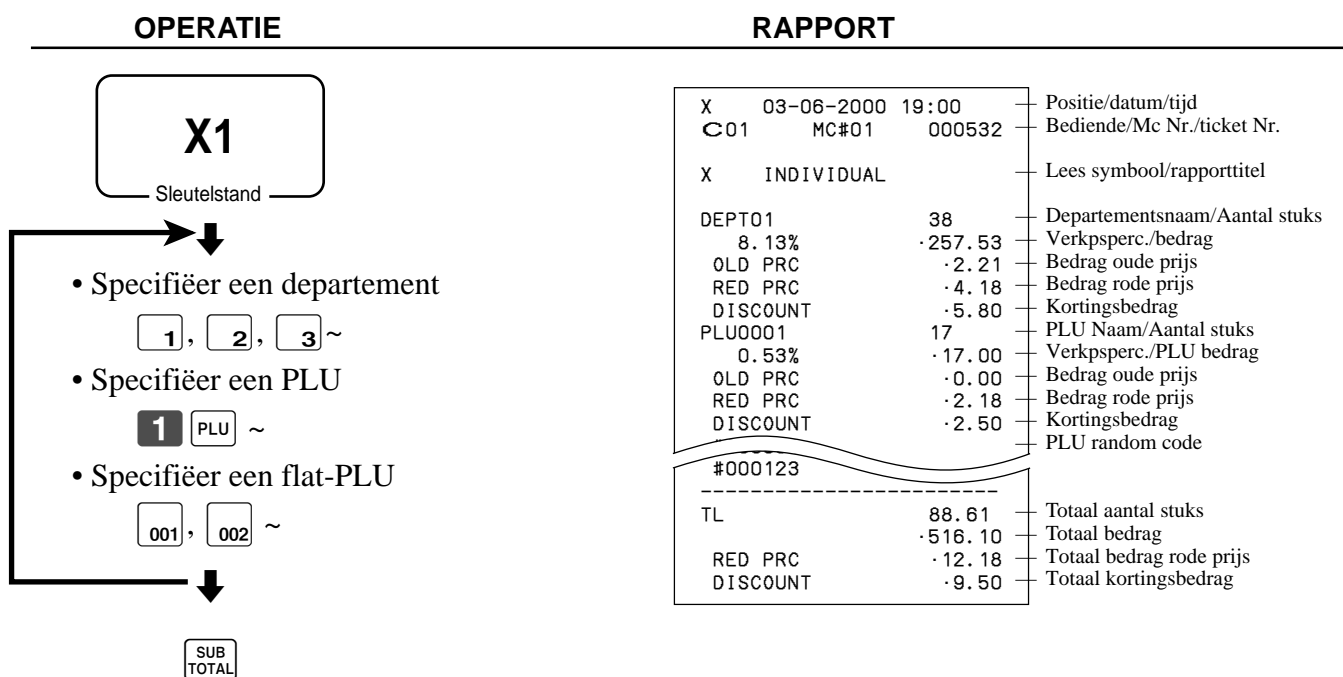

Nadat u alles heeft geselecteerd, druk op  om te eindigen.

## Afdruk van lees-financieel-rapport

Dit rapport toont u de bruto-omzet, netto-omzet, cash in lade en cheque in lade.

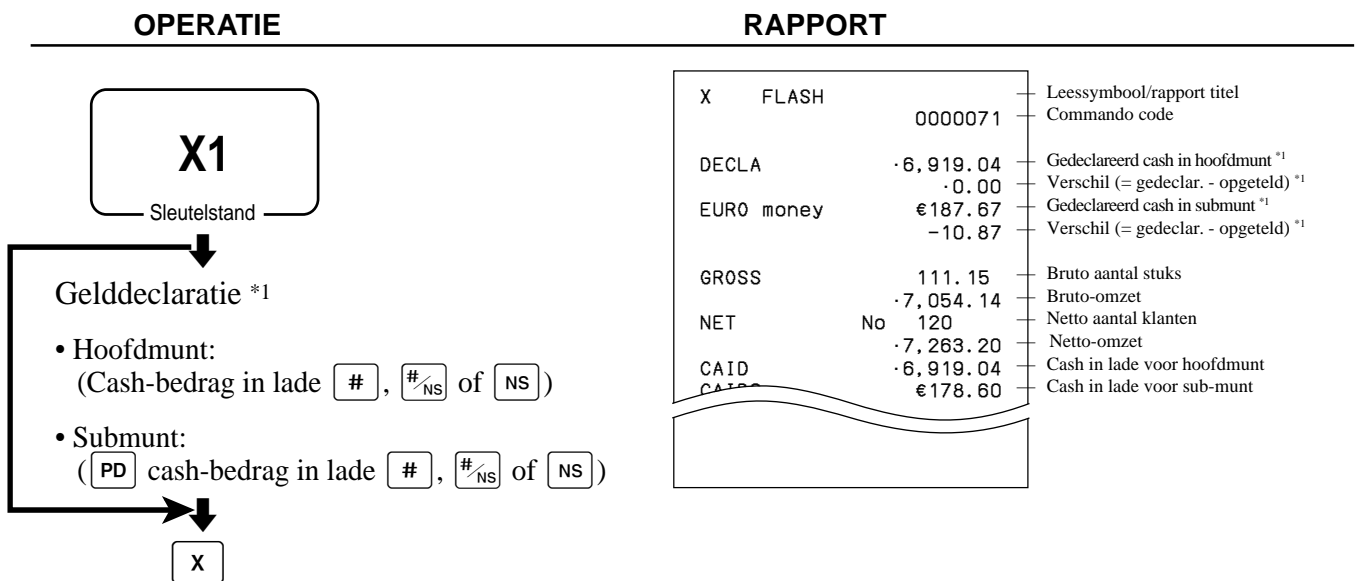

## Afdruk individueel bediende-lees-/nulzet- rapport

Dit rapport is afhankelijk van de programmatie.

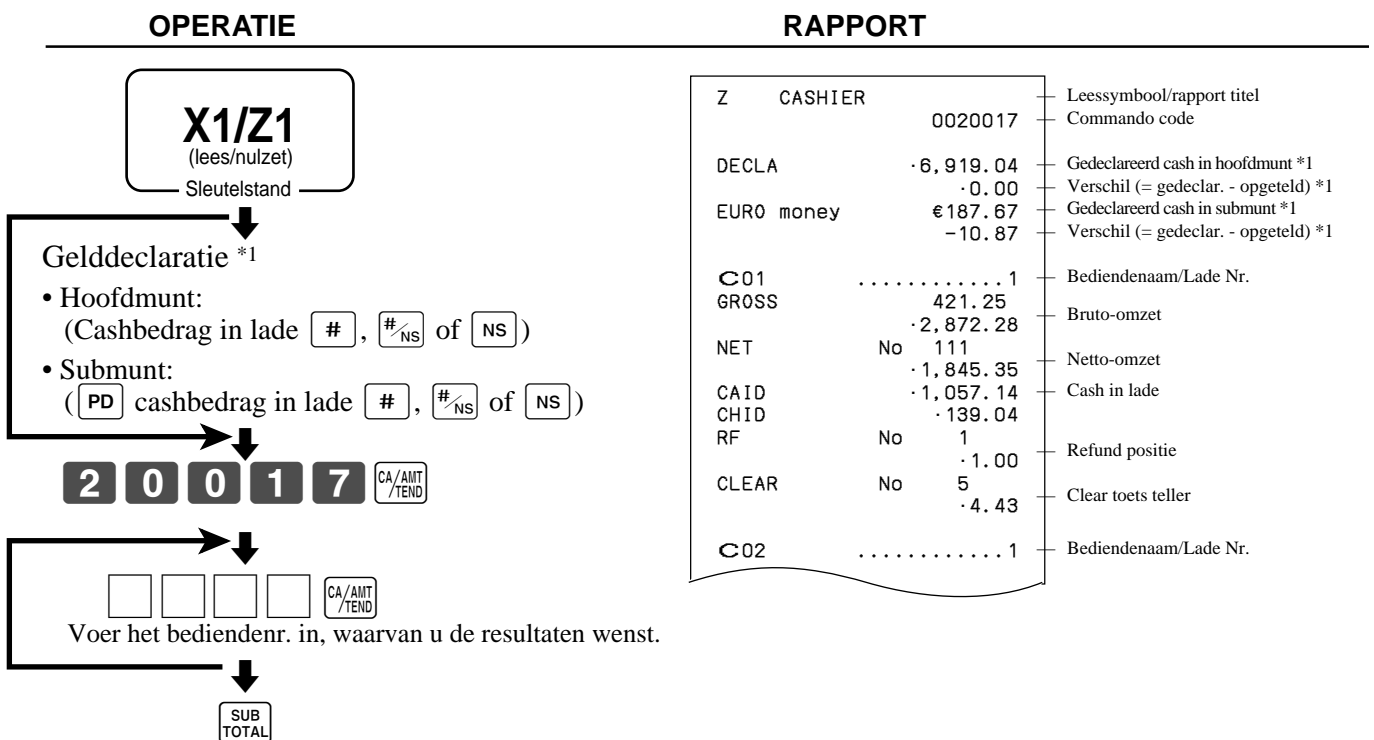

Nadat u de bediende(n) heeft ingevoerd, druk op  om te eindigen.

\*1 Gelddeclaratie:

Tel hoeveel geld er zich in de lade bevindt en breng dit bedrag in (max. 10 cijfers).

Het kassaregister zal automatisch de ingave met het bedrag in het kassageheugen vergelijken en het verschil tussen beide bedragen afdrukken.

Indien gelddeclaratie verplicht werd gesteld in de programmatie, kan u deze ingave niet overslaan.

# Gevorderde operaties

## Afdruk van het dagelijkse lees-/opnulzet rapport

Bepaalde rapporten kunnen niet beschikbaar zijn op uw kassa.

### OPERATIE

### RAPPORT

**X1/Z1**

(lees/nulzet)

Sleutelstand

Gelddeclaratie \*1

- Hoofdmunt:  
(Cash-bedrag in lade  ,  of  )
- Submunt:  
(  cash-bedrag in lade  ,  of  )

CA / AMT  
/ TEND

Z	BATCH 01		Rapporttitel
Z	FIX	0001	Financieel verslag/opnulzetteller *4
		0001011	Rapport code
DECLA		·6,919.04	Gedeclareerd cash in hoofdmunt *1
		·0.00	Verschil (= gedeclar. - opgeteld) *1
EURO money		€187.67	Gedeclareerd cash in submunt *1
		-10.87	Verschil (= gedeclar. - opgeteld) *1
GROSS		981.25	
		·6,574.40	Bruto tot. *3
NET	No	111	
		·7,057.14	Netto tot. *3
CAID		·6,919.04	Cash in lade *3
CHID		·139.04	Factuur in lade *3
CKID		·859.85	Cheque in lade *3
CRID(1)		·709.85	Kaart in lade *3
RF	No	3	
		·10.22	Refund positie *3
CUST	CT	111	Aantal klanten *3
AVRG		·63.57	Gem. verkp. per klant *3
DC		·1.22	Kortingstotaal *3
REF		·2.42	Refund toets *3
CLEAR	No	85	Clear toetsteller *3
ROUND		·0.00	Afrondingstot. *3
CANCEL	No	2	
		·12.97	Ticketannul. *3
TA1		·2,369.69	BTW1 excl.bedrag *3
TX1		·128.86	BTW1 bedrag *3
TA2		·2,172.96	BTW2 excl.bedrag *3
TX2		·217.33	BTW2 bedrag *3
GT1		·00000000125478.96	Groottotaal 1 *3
GT2		·00000000346284.23	Groottotaal 2 *3
GT3		·00000000123212.75	Groottotaal 3 *3

Z	TRANS		0001	— Functietoetsen rapporttitel/opnuzetteller
			0001012	— Rapport code
CASH	No	362		
		- 1,638.04		— Functietoetsteller/bedrag *2
CHARGE	No	56		
		- 1,174.85		
RC	No	4		
		- 810.00		
PD	No	5		
		- 520.00		
-----				
CORR	No	14		
		- 39.55		
VLD	No	19		
RCT	No	3		
NS	No	5		
-----				
Z	DEPT		0001	— Departement rapporttitel/opnuzetteller
			0001015	— Rapport code
DEPT01		38		— Departementsnaam/At. stuks *2
8.13%		- 257.53		— Verksperc./bedrag *2
OLD PRC		- 2.21		— Bedrag oude prijs *2
RED PRC		- 4.18		— Bedrag rode prijs *2
DISCOUNT		- 5.80		— Kortingsbedrag *2
DEPT02		183		
		- 1,362.26		
-----				
RED PRC		- 2.21		
DISCOUNT		- 17.22		
-----				
TL		88.61		— Totaal aantal stuks
		- 1,916.10		— Totaal bedrag
RED PRC		- 12.18		— Totaal rode prijs
DISCOUNT		- 9.50		— Totaal kortingsbedragen
-----				
Z	CASHIER		0001	— Bediende rapporttitel/opnuzetteller
			0001017	— Rapport code
C01	.....	1		— Bediendenaam/Lade Nr.
GROSS		421.25		— Bruto tot.
		- 2,872.28		
NET	No	111		— Netto tot.
		- 1,845.35		
CAID		- 1,057.14		— Cash in lade
CHID		- 139.04		
RF	No	1		— Refund positie
		- 1.00		
CLEAR	No	5		— Clear toetsteller
		- 4.43		
C02	.....	1		— Bediendenaam/Lade Nr.

\*1 Gelddeclaratie:

Tel hoeveel geld er zich in de lade bevindt en breng dit bedrag in (max. 10 cijfers).

Het kassaregister zal automatisch de ingave met het bedrag in het kassageheugen vergelijken en het verschil tussen beide bedragen afdrukken.

Indien gelddeclaratie verplicht werd gesteld in de programmatie, kan u deze ingave niet overslaan.

\*2 Nulwaarden voor departementen/functies (bedrag en aantal stuks zijn beide nul) worden niet afgedrukt.

\*3 Deze gegevens verschillen per kassa.

\*4 Het “\*” symbool wordt afgedrukt op het nulzetrapport, wanneer er een geheugen overflow is.

# Gevorderde operaties

## Afdruk van PLU/flat-PLU lees/nulzet rapport

Dit rapport verschilt per kassa.

OPERATIE	RAPPORT																																																																												
<div style="border: 1px solid black; padding: 5px; width: fit-content; margin: 0 auto;"> <p><b>X1/Z1</b> (lees/nulzet) Sleutelstand</p> </div> <p style="text-align: center;">↓</p> <div style="display: flex; justify-content: center; gap: 10px;"> <div style="border: 1px solid black; padding: 2px 5px; font-weight: bold;">0</div> <div style="border: 1px solid black; padding: 2px 5px; font-weight: bold;">1</div> <div style="border: 1px solid black; padding: 2px 5px; font-weight: bold;">4</div> <div style="border: 1px solid black; padding: 2px 5px; font-size: 8px;">CA/AMT /TEND</div> </div>	<table border="1" style="width: 100%; border-collapse: collapse;"> <tbody> <tr> <td>X</td> <td>PLU</td> <td>0000014</td> <td>Lees symbool/rapporttitel</td> </tr> <tr> <td></td> <td></td> <td></td> <td>Rapport code</td> </tr> <tr> <td>PLU0001</td> <td></td> <td>17</td> <td>PLU naam/At. stuks</td> </tr> <tr> <td>0.53%</td> <td></td> <td>·17.00</td> <td>Verkp.perc./PLU bedrag</td> </tr> <tr> <td>OLD PRC</td> <td></td> <td>·0.00</td> <td>Bedrag oude prijs</td> </tr> <tr> <td>RED PRC</td> <td></td> <td>·2.18</td> <td>Bedrag rode prijs</td> </tr> <tr> <td>DISCOUNT</td> <td></td> <td>·2.50</td> <td>Tot. kortingsbedragen</td> </tr> <tr> <td>#000001</td> <td></td> <td></td> <td>PLU random code</td> </tr> <tr> <td>PLU0100</td> <td></td> <td>42</td> <td></td> </tr> <tr> <td>4.03%</td> <td></td> <td>·69.00</td> <td></td> </tr> <tr> <td>OLD PRC</td> <td></td> <td>·0.00</td> <td></td> </tr> <tr> <td>RED PRC</td> <td></td> <td>·5.18</td> <td></td> </tr> <tr> <td>DISCOUNT</td> <td></td> <td>·0.50</td> <td></td> </tr> <tr> <td>#000100</td> <td></td> <td></td> <td></td> </tr> <tr> <td colspan="3" style="border-top: 1px dashed black;"></td> <td></td> </tr> <tr> <td>TL</td> <td></td> <td>188.61</td> <td>Totaal aantal stuks</td> </tr> <tr> <td></td> <td></td> <td>·516.10</td> <td>Totale omzet</td> </tr> <tr> <td>RED PRC</td> <td></td> <td>·12.18</td> <td>Totaal rode prijs</td> </tr> <tr> <td>DISCOUNT</td> <td></td> <td>·9.50</td> <td>Totaal kortingsbedrag</td> </tr> </tbody> </table>	X	PLU	0000014	Lees symbool/rapporttitel				Rapport code	PLU0001		17	PLU naam/At. stuks	0.53%		·17.00	Verkp.perc./PLU bedrag	OLD PRC		·0.00	Bedrag oude prijs	RED PRC		·2.18	Bedrag rode prijs	DISCOUNT		·2.50	Tot. kortingsbedragen	#000001			PLU random code	PLU0100		42		4.03%		·69.00		OLD PRC		·0.00		RED PRC		·5.18		DISCOUNT		·0.50		#000100								TL		188.61	Totaal aantal stuks			·516.10	Totale omzet	RED PRC		·12.18	Totaal rode prijs	DISCOUNT		·9.50	Totaal kortingsbedrag
X	PLU	0000014	Lees symbool/rapporttitel																																																																										
			Rapport code																																																																										
PLU0001		17	PLU naam/At. stuks																																																																										
0.53%		·17.00	Verkp.perc./PLU bedrag																																																																										
OLD PRC		·0.00	Bedrag oude prijs																																																																										
RED PRC		·2.18	Bedrag rode prijs																																																																										
DISCOUNT		·2.50	Tot. kortingsbedragen																																																																										
#000001			PLU random code																																																																										
PLU0100		42																																																																											
4.03%		·69.00																																																																											
OLD PRC		·0.00																																																																											
RED PRC		·5.18																																																																											
DISCOUNT		·0.50																																																																											
#000100																																																																													
TL		188.61	Totaal aantal stuks																																																																										
		·516.10	Totale omzet																																																																										
RED PRC		·12.18	Totaal rode prijs																																																																										
DISCOUNT		·9.50	Totaal kortingsbedrag																																																																										

## Afdruk van lees/nulzet -uurrapport

Dit rapport verschilt per kassa.

OPERATIE	RAPPORT																																																																				
<div style="border: 1px solid black; padding: 5px; width: fit-content; margin: 0 auto;"> <p><b>X1/Z1</b> (lees/nulzet) Sleutelstand</p> </div> <p style="text-align: center;">↓</p> <div style="display: flex; justify-content: center; gap: 10px;"> <div style="border: 1px solid black; padding: 2px 5px; font-weight: bold;">0</div> <div style="border: 1px solid black; padding: 2px 5px; font-weight: bold;">1</div> <div style="border: 1px solid black; padding: 2px 5px; font-weight: bold;">9</div> <div style="border: 1px solid black; padding: 2px 5px; font-size: 8px;">CA/AMT /TEND</div> </div>	<table border="1" style="width: 100%; border-collapse: collapse;"> <tbody> <tr> <td>X</td> <td>HOURLY</td> <td>0000019</td> <td>Lees symbool/rapporttitel</td> </tr> <tr> <td></td> <td></td> <td></td> <td>Rapport code</td> </tr> <tr> <td>00:00-&gt;01:00</td> <td></td> <td></td> <td>Tijdszone</td> </tr> <tr> <td></td> <td>CT</td> <td>1</td> <td>Aantal klanten</td> </tr> <tr> <td>GROSS</td> <td></td> <td>·1.10</td> <td>Bruto-omzet</td> </tr> <tr> <td>NET</td> <td>No</td> <td>1</td> <td>Aantal tickets</td> </tr> <tr> <td>1.90%</td> <td></td> <td>·1.20</td> <td>Verkps.perc./netto-omzet</td> </tr> <tr> <td>23:00-&gt;00:00</td> <td></td> <td></td> <td></td> </tr> <tr> <td></td> <td>CT</td> <td>1</td> <td></td> </tr> <tr> <td></td> <td></td> <td>·3.45</td> <td></td> </tr> <tr> <td>NET</td> <td>No</td> <td>1</td> <td></td> </tr> <tr> <td>3.90%</td> <td></td> <td>·3.59</td> <td></td> </tr> <tr> <td colspan="3" style="border-top: 1px dashed black;"></td> <td></td> </tr> <tr> <td>TL</td> <td>CT</td> <td>280</td> <td>Totaal aantal klanten</td> </tr> <tr> <td>GROSS</td> <td></td> <td>·1,937.61</td> <td>Totaal bruto-omzet</td> </tr> <tr> <td>NET</td> <td>No</td> <td>25</td> <td>Totaal aantal tickets</td> </tr> <tr> <td></td> <td></td> <td>·2,096.80</td> <td>Totaal netto-omzet</td> </tr> </tbody> </table>	X	HOURLY	0000019	Lees symbool/rapporttitel				Rapport code	00:00->01:00			Tijdszone		CT	1	Aantal klanten	GROSS		·1.10	Bruto-omzet	NET	No	1	Aantal tickets	1.90%		·1.20	Verkps.perc./netto-omzet	23:00->00:00					CT	1				·3.45		NET	No	1		3.90%		·3.59						TL	CT	280	Totaal aantal klanten	GROSS		·1,937.61	Totaal bruto-omzet	NET	No	25	Totaal aantal tickets			·2,096.80	Totaal netto-omzet
X	HOURLY	0000019	Lees symbool/rapporttitel																																																																		
			Rapport code																																																																		
00:00->01:00			Tijdszone																																																																		
	CT	1	Aantal klanten																																																																		
GROSS		·1.10	Bruto-omzet																																																																		
NET	No	1	Aantal tickets																																																																		
1.90%		·1.20	Verkps.perc./netto-omzet																																																																		
23:00->00:00																																																																					
	CT	1																																																																			
		·3.45																																																																			
NET	No	1																																																																			
3.90%		·3.59																																																																			
TL	CT	280	Totaal aantal klanten																																																																		
GROSS		·1,937.61	Totaal bruto-omzet																																																																		
NET	No	25	Totaal aantal tickets																																																																		
		·2,096.80	Totaal netto-omzet																																																																		

## Afdruk lees-/nulzet- maandrapport

Dit rapport verschilt per kassa.

### OPERATIE

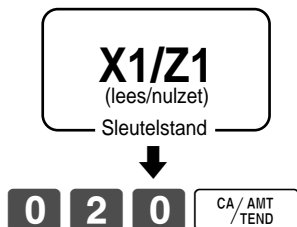

### RAPPORT

X	MONTHLY	0000020	Leessymbool/rapporttitel Rapport code
1	.....		Dagnr. van de maand
GROSS		1236.76	Bruto symbool/Aantal stuks
		- 12,202.57	Bruto-omzet
NET	No	214	Netto symbool/Aantal klanten
		- 12,202.57	Netto-omzet
31	.....		
GROSS		2132	
		- 14,187.57	
NET	No	205	
		- 13,398.76	
-----			
TL			Totaal symbool
GROSS		9746.63	Bruto symbool/Aantal stuks
		- 161,022.49	Bruto-omzet
		- 16.52	Gem. dag bruto-omzet
NET	No	2351	Netto symbool/Aantal klanten
		- 161,022.49	Netto omzet
		- 68.49	Gem. dag netto-omzet

## Afdruk lees-/nulzet- groepsrapport

Dit rapport verschilt per kassa.

### OPERATIE

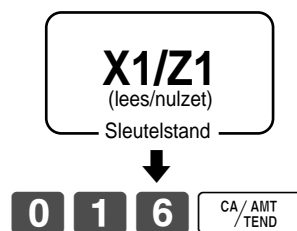

### RAPPORT

X	GROUP	0000016	Leessymbool/rapporttitel Rapport code
GROUP01		203.25	Groepsnr. /Aantal stuks
	33.87%	- 1,108.54	Verkps.perc./groepsomzet
GROUP02		183	
	40.58%	- 1,327.80	
GROUP03		12	
		- 13.25	
GROUP99		13	
	0.54%	- 17.80	
-----			
TL		862	Totaal aantal stuks
		- 3,272.00	Totaal groepsomzet



# Gevorderde operaties

## • Periodiek lees- verkoopsrapport ("X2" mode)

U kan leesrapporten afdrukken op om het even welk moment van de verkoopsdag, zonder dat de verkoopsresultaten van het kassaregister worden verwijderd.

## • Periodiek nulzet- verkoopsrapport ("Z2" positie)

U dient nulzet-rapporten af te drukken op het einde van de verkoopsperiode.

## Afdruk periode 1/2 lees-/nulzet- rapporten

Deze rapporten verschillen per kassa en kunnen niet beschikbaar zijn.

### OPERATIE

### RAPPORT



1

CA/AMT  
/TEND

-----				
ZZ1	BATCH	02		Rapporttitel
-----				
ZZ1	FIX	0001		Financieel rapporttitel/opnulzetteller
		0001111		Rapport code
GROSS		981.25		
		-6,574.40		Bruto totaal *2
NET	No	111		Netto totaal *2
		-7,057.14		
CAID		-6,919.04		Cash in lade *2
CHID		-139.04		Factuur in lade *2
CKID		-859.85		Cheque in lade *2
CRID(1)		-709.85		Kaart in lade *2
-----				
RF	No	3		Refund positie *2
		-10.22		
CUST	CT	111		Aantal klanten *2
AVRG		-63.57		Gem. verkp. per klant*2
DC		-1.22		Kortingstotaal *2
REF		-2.42		Refund toets *2
CLEAR	No	85		Clear toetsteller *2
ROUND		-0.00		Afrondingstot. *2
CANCEL	No	2		Tot. annulatie ticket *2
		-12.97		
-----				
TA1		-2,369.69		BTW 1 excl.bedrag *2
TX1		-128.86		BTW 1 bedrag *2
TA2		-2,172.96		BTW 2 excl.bedrag *2
TX2		-217.33		BTW 2 bedrag *2
-----				
ZZ1	TRANS	0001		Functietoetsen rapporttitel/opnulzetteller
		0001112		Rapport code
CASH	No	362		
		-1,638.04		Functietoetsteller/bedrag *1
CHARGE	No	56		
		-1,174.85		
RC	No	4		
		-810.00		
PD	No	5		
		-5.00		
CORR	No	14		
		-39.55		
VLD	No	19		
RCT	No	3		
NS	No	5		
-----				

ZZ1 DEPT	0001	Departementsrapporttitel/opnuzzetteller
	0001115	Rapport code
DEPT01	38	Departementsnaam/At. stuks *1
8.13%	-257.53	Verkps.perc./bedrag *1
OLD PRC	-2.21	Bedrag oude prijs *1
RED PRC	-4.18	Bedrag rode prijs *1
DISCOUNT	-5.80	Kortingsbedrag *1
DEPT02	183	
	-1,362.26	
RED PRC	-123.21	
DISCOUNT		
-----		
TL	88.61	Totaal aantal stuks
	-1,916.10	Totaal bedrag
RED PRC	-12.18	Totaal rode prijs
DISCOUNT	-9.50	Totaal kortingsbedrag
-----		
ZZ1 CASHIER	0001	Bedienderapporttitel/opnuzzetteller
	0001117	Rapport code
C01	..... 1	Bediendenaam/lade nr.
GROSS	421.25	Bruto omzet
	-2,872.28	
NET	No 111	Netto omzet
	-1,845.35	
CAID	-1,057.14	Cash in lade
CHID	-139.04	
RF	No 1	Refund positie
	-1.00	
CLEAR	No 5	Clear toetsteller
	-4.43	
C02	..... 1	Bediendenaam/lade nr.

\*1 Nulwaarden voor departementen/functies (bedrag en aantal stuks zijn beide nul) worden niet afgedrukt.

\*2 Deze gegevens verschillen per kassa.

# Gevorderde operaties

## Afdruk van andere lees-/nulzet-rapporten

Bepaalde rapporten kunnen niet beschikbaar zijn op uw kassa.

### Procedure

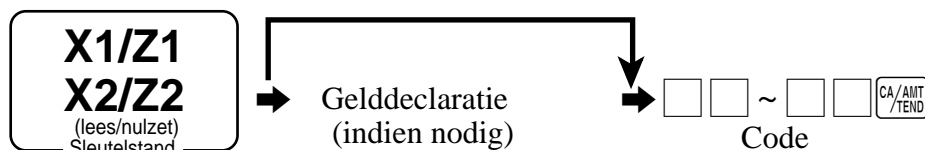

### Rapport/commando code lijst

Rapport naam	Code			Rapport naam	Code		
	# = 0 (lees)	# = 1 (nulzet)			# = 0 (lees)	# = 1 (nulzet)	
	Dagelijks	Periodiek 1	Periodiek 2		Dagelijks	Periodiek 1	Periodiek 2
Financieel	11	#111	#211	Departement	15	#115	#215
Toetsen	12	#112	#212	beste 50 (volgorde bedrag)	60015	60115	60215
PLU via record nummer (allen) *	14	#114	#214	beste 50 (volgorde hoeveelheid)	70015	70115	70215
alle PLU's via random code *	14	#114	#214	Groep	16	#116	#216
per groep	1000014	100#114	100#214	Bediende	17	#117	#217
per departement	2000014	200#114	200#214	individueel	20017	2#117	2#217
individueel per groep	1020014	102#114	102#214	Urrapport	19	#119	#219
individueel per departement	2020014	202#114	202#214	Maand rapport	20	#120	#220
bereik via record nummer *	10014	1#114	1#214	Open tafels	25	-----	-----
bereik via random code *	10014	1#114	1#214	totaal	40025	-----	-----
beste 50 (volgorde bedrag)	60014	60114	60214	Scanning PLU volgens departementsbereik	26	-----	-----
beste 50 (volgorde hoeveelheid)	70014	70114	70214	volgens groep	000026	-----	-----
menu (1ste)	81	#181	#281	volgens bereik departement	2000026	-----	-----
menu (2de)	82	#182	#282	beste 50 volgens bereik departement	80026	-----	-----
menu (3de)	83	#183	#283	niet verkochte art. bereik departement	90026	-----	-----
menu (4de)	84	#184	#284	Scanning PLU stock volgens bereik departement	65	-----	-----
menu (5de)	85	#185	#285	volgens bereik groep	1000065	-----	-----
menu (6de)	86	#186	#286	volgens bereik departement	2000065	-----	-----
PLU stock volgens record nummer *	64	-----	-----	Tafel analyse	28	#128	#228
volgens random PLU code *	64	-----	-----	Mix & match	61	#161	#261
per groep	1000064	-----	-----	Financieel	71	-----	-----
per departement	2000064	-----	-----	Individueel (art. / toets)	Geen code	-----	-----
individueel per groep	1020064	-----	-----	PLU nulzet (geen rapport)	50014	51114	51214
individueel per departement	2020064	-----	-----	Scanning PLU nulzet (geen rapport)	50026	-----	-----
bereik volgens record nummer *	10064	-----	-----	Scanning PLU stock nulzet (geen rapport)	50065	-----	-----
bereik volgens random code *	10064	-----	-----				

\* U kan kiezen via programmatie: volgens recordnr. of volgens random code.

# Uitlezen van de kassaprogramma's

Afdruk eenheidsprijs/percentage programma (uitgezonderd PLU/scanning PLU)

## OPERATIE

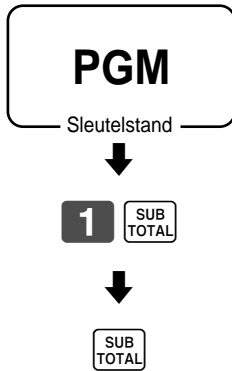

## RAPPORT

P01.....			Programma-lees-symbool
CHECK		@1.00	Eenh.prijs of percentage functietoets
CASH		@100.00	
-		@1.00	
		10%	
DEPT01		0001-05	Departementsnaam/rec-#/best.-#
	1.2	@1.00	Eenh.hoev./eenh.prijs
DEPT02		0002-05	
	1	@2.00	

# Gevorderde operaties

## Afdruk toetsen, namen, berichten (uitgezonderd PLU's)

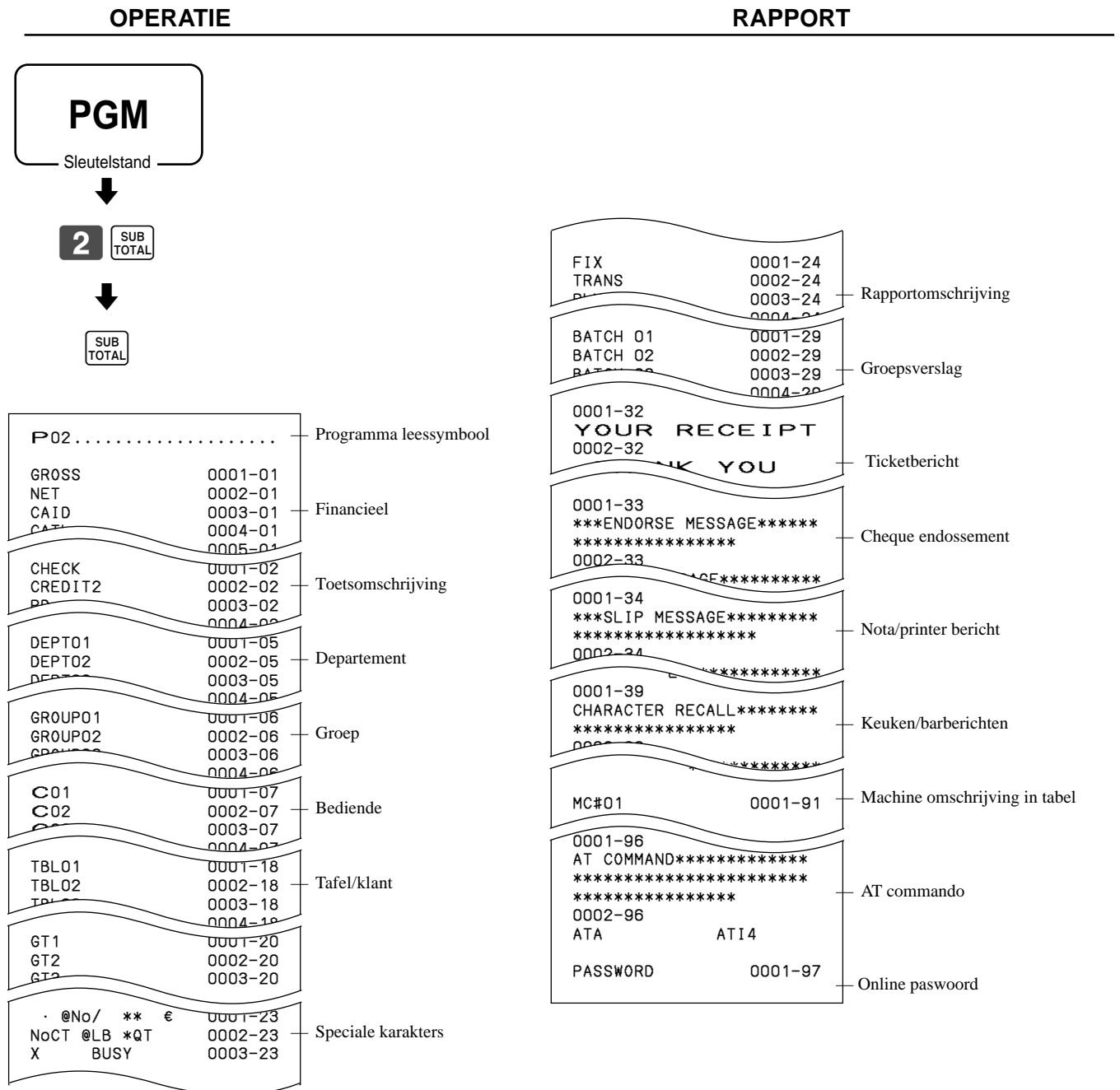

# Afdruk PLU/flat-PLU

## OPERATIE

## RAPPORT

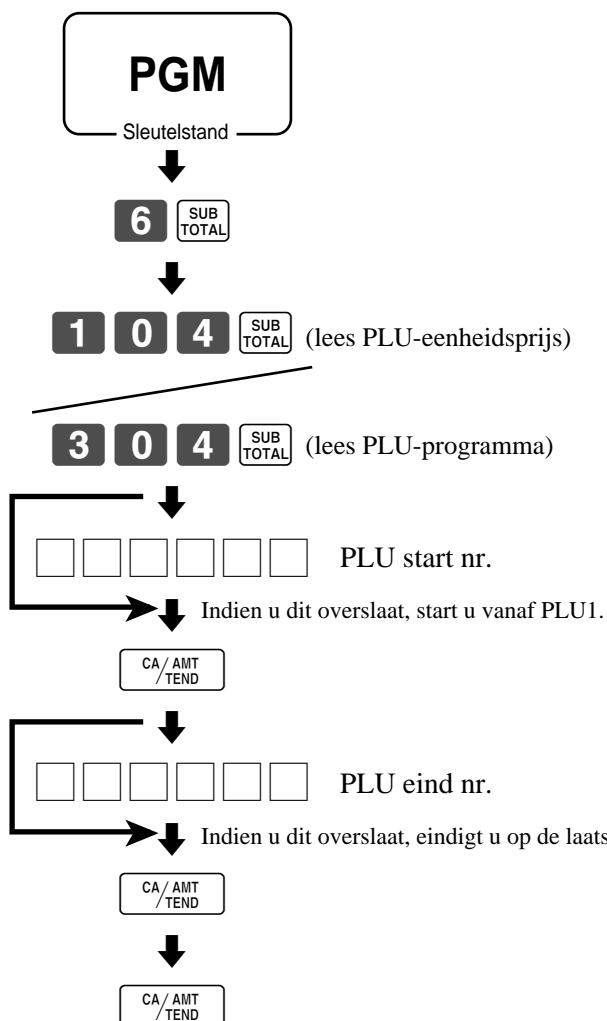

P01.....	Programma leessymbool
#000001 - #999999	het bereik
PLU0001 0001-04	Artikelomschrijving/rec-#/best.-#
#000001	Random code
1.2 @1.00	Eenh.hoev./eenh.prijs
PLU0002 0002-04	
#000002	
1 @2.00	
P03.....	Programma leessymbool
#000001 - #999999	het bereik
PLU0001 0001-04	Artikelomschrijving/rec-#/best.-#
00000000000000	Batch programma 01 ~ 1066, 18 ~ 1966
11-66 0000	Batch programma 1166
12-66 #000001	Batch programma 1266
13-66 <- 0001-28	Batch programma 1366
14-66 0	Batch programma 1466
15-66 @1234.56	Batch programma 1566
PLU0002 0002-04	
00000000000000	
11-66 000000	

Hier vindt u een beschrijving van de operationele problemen en hoe ze op te lossen.

## Als er iets fout loopt

Fouten worden aangeduid door foutcodes. Wanneer dit gebeurt, raadpleeg dan even de onderstaande lijst en de oplossing is er voor uw probleempje.

Druk op **C** en voer de aangeduide actie uit.

Fout code	Bericht	Betekenis	Actie
E001	Wrong mode	Sleutelpositie werd gewijzigd voor de afsluiting.	Keer terug naar de originele positie en sluit de operatie af.
E003	Wrong operator	Bediendetoets werd gewijzigd tijdens het ticket. De aangemelde bediende is niet diegene, aan wie het klantnr. toebehoort.	Druk op de originele bediendetoets en sluit de transactie af. Daarna mag een andere bediende met de kassa werken.
E004	Error INIT/FC	Init of deblokkage operatie is bezig.	Werk de operatie volledig af.
E005	Insufficient memory	Geheugen allocatie overschrijdt totale capaciteit.	Realloceer geheugen.
E008	Please sign on	Registratie zonder ingave bediendenummer.	Breng bediendenummer in.
E009	Enter password	Operatie zonder ingave paswoord.	Breng paswoord in.
E010	Close the drawer	Lade is langer open dan de geprogrammeerde tijd.	Sluit de geldlade.
E011	Close the drawer	Poging om te registreren, wanneer de lade openstaat.	Sluit de geldlade.
E016	Change back to REG mode	Poging tot 2 opeenvolgende transacties in de REFUND positie.	Ga naar een andere sleutelpositie en ga dan naar de RF positie. Voer vervolgens de transactie uit.
E017	Enter CHK/TBL number	Poging om een artikel te registreren zonder tafel/reknr. ingave.	Breng klantnummer in.
E018	Enter Table number	Poging om een artikel te registreren zonder refnr. ingave.	Breng referentienummer in.
E019	Enter number of customers	Poging om ticket te finaliseren zonder aantal klanten/couverts in te geven.	Breng aantal klanten/couverts in.
E021	No DEPT Link	Nummer departement ?	Verbeter het programma.
E023	Stock shortage	Actuele stock is lager dan minimum stockhoeveelheid.	Voer stockonderhoud uit.
E024	No stock	Actuele stock is negatief.	Voer stockonderhoud uit.
E026	Enter condiment/preparation PLU	Condiment/preparatie PLU is niet geregistreerd.	Registreer condiment/preparatie PLU.
E029	In the tender operation	Artikelverkoop is verboden tijdens betaling.	Finaliseer de transactie.
E030	Press RATE TAX key	Poging tot finalisatie van transactie zonder rate-tax registratie.	Registreer <RATE TAX>.
E031	Press ST key	Poging tot finalisatie zonder subtotaal in te drukken.	Druk op <SUBTOTAL>.
E032	Press FSST key	Niet van toepassing voor Europa.	Niet van toepassing voor Europa.
E033	Enter tendered amount	Poging tot finalisatie zonder het bedrag in te geven.	Breng het bedrag in.
E035	Change amount exceeds limit	Teruggavegeld overschrijdt de ingestelde limiet.	Breng het betaalde bedrag terug in.
E036	Remove money from the drawer	Inhoud van de lade overschrijdt de ingestelde limiet.	Voer pick up operatie uit.
E037	Digit or amount limitation over	Hoog bedrag/laag cijfer lock out.	Voer correct bedrag in.
E038	Perform money declaration	X/Z operatie zonder gelddeclaratie. Deze fout treedt op wanneer de functie is geactiveerd.	Voer gelddeclaratie uit.
E040	Issue guest receipt	Poging tot registratie van een nieuwe transactie, zonder een klantennota te vragen.	Maak een klantennota.
E041	Print validation	Poging tot registratie van een transactie zonder validatie.	Doe de validatie operatie.
E042	Insert VLD paper and retry	Validatie papier (slip printer) is op.	Breng nieuw validatie papier in.
E044	Print Cheque	Poging tot registratie van een transactie zonder cheque afdruk.	Druk cheque af.
E045	Print Check Endorsement	Poging tot registratie van een transactie zonder cheque te endosseren.	Druk check endossement af.
E046	REG buffer full	Registratie buffer is vol.	Finaliseer de transactie.
E047	Print bill	Splits klant buffer is vol.	Alloceer voldoende splits klant buffer geheugen.
E048	Insert slip paper	Er is geen papier ingevoerd of	Voer nieuw notapapier in.

Fout code	Bericht	Betekenis	Actie
	and retry	het papier is uit de notadrukker.	
E049	CHECK memory full	Tafel/Rekeninggeheugen is vol.	Finaliseer en sluit het actuele klantnr. af.
E050	DETAIL memory full	Detailgeheugen is vol.	Finaliseer en sluit het actuele klantnr. af.
E051	CHK/TBL No. is occupied	Poging om via <New Check> een klantnummer te heropenen, dat reeds in gebruik is.	Finaliseer en sluit het klantnr. af of neem een ander klantnr.
E052	CHK/TBL No. is busy	Poging om hetzelfde tafelnr. te gebruiken terwijl dit nummer gebruikt wordt op een andere kassa.	Gebruik een ander tafelnr. of sluit de tafel op deze kassa.
E053	CHK/TBL No. is not opened	Poging om via <Old Check> een klantnummer te heropenen, dat nog niet in gebruik is.	Gebruik het correcte klantnummer of gebruik <New Check> om een nieuw klantnummer te openen.
E054	Out of CHK/TBL No. range	Klantnummer bevindt zich niet in de reeks.	Breng correcte klantnummer in.
E055	In the SEP CHK operation	Normale registratie is verboden tijdens splits tafel operatie.	Sluit tafelsplitsoperatie af.
E056	CHK range full	Alle tafelnrs. zijn bezet in de reeks.	Roep de opgeslagen gegevens op.
E059	Press EAT-IN or TAKE-OUT key	Poging om de transactie te finaliseren zonder <EAT-IN> of <TAKE-OUT> te specificeren.	Druk <EAT-IN> of <TAKE-OUT> in.
E060	Printer offline	Externe printer is offline.	
E061	Printer error	Externe printer werkt niet meer.	
E062	Printer paper end	Externe printer papier einde.	Plaats nieuw papier.
E064	Print buffer full	Printerbuffer is vol.	
E066	Print from the beginning of the transaction	Poging om de laatste gesplitste transactie af te drukken.	Druk vanaf het begin van de transactie.
E075	Negative balance cannot be finalized	Poging om een transactie af te sluiten wanneer het totaal minder dan of gelijk aan nul is.	Registreer artikels tot het totaal positief wordt.
E085	Data exist in consolidation file	Data bestaat in het consolidatie bestand.	Wis de gegevens.
E100	Operate at the master terminal	Verboden master operatie.	Voer de operatie op de master kassa uit.
E101	PLU maintenance file full. Press <#2> to exit	Scanning PLU direct onderhoud/batch onderhoudbestand komt stilaan vol.	Sluit het onderhoud af.
E103	PLU Code is not exist. Input the PLU Code	PLU code bestaat niet in het bestand.	Voer de correcte PLU code in.
E105	PLU file full	Scanning PLU/niet gevonden PLU bestand is vol.	Modificeer het artikel.
E106	Item exists in the PLU FILE	Het artikel bestaat reeds in het scanning PLU bestand.	
E112	Close the journal platen arm	De journaal printer arm is geopend.	Sluit de journaal printer arm.
E114	Close the receipt platen arm	De ticket printer arm is geopend.	Sluit de ticket printer arm.
E139	Negative balance is not allowed	Poging om <-> of <CPN> te gebruiken, wanneer totaal reeds negatief is.	Voer correcte minus/coupon bedrag in.
E146	Arrangement file full	Arrangement bestand is vol.	Breng het arrangement correct in.
E164	Employee No. is not Found in the Employee File	Bediendr. is niet in het bediende bestand.	Breng een correcte bediendr. in.
E165	Employee No. is not Clocking-in.	Poging om een bediende uit te klokken, welke nog niet was ingeklokt.	Breng een correcte bediendr. in.
E166	Employee No. is Occupied	Poging om een bediende in te klokken, welke reeds was ingeklokt.	Breng een correcte bediendr. in.
E176	Time&Attendance file full	Tijdsregistratie bestand is vol.	Verwijder ongebruikte bedienden of heralloceer het tijdsregistratie bestand.
E200	Insert CF card	Compact Flash kaart is niet geplaatst.	Plaats Compact Flash kaart.
E201	Illegal Format	Compact Flash kaart is niet correct geformatteerd.	Formateer de Compact Flash kaart.
E202	File not found	Het betreffende bestand is niet gevonden op de CF kaart.	Voer de correcte bestandsnaam in.
E203	Insufficient memory	Onvoldoende geheugen op Compact Flash kaart.	Neem een nieuwe geformatteerde Compact Flash kaart.
E205	File already exist.	Kan het bestand niet schrijven, want dit bestand bestaat reeds op de Compact Flash kaart.	Kijk operatie na en herbegijn.



## Wanneer het kassaregister niet meer werkt

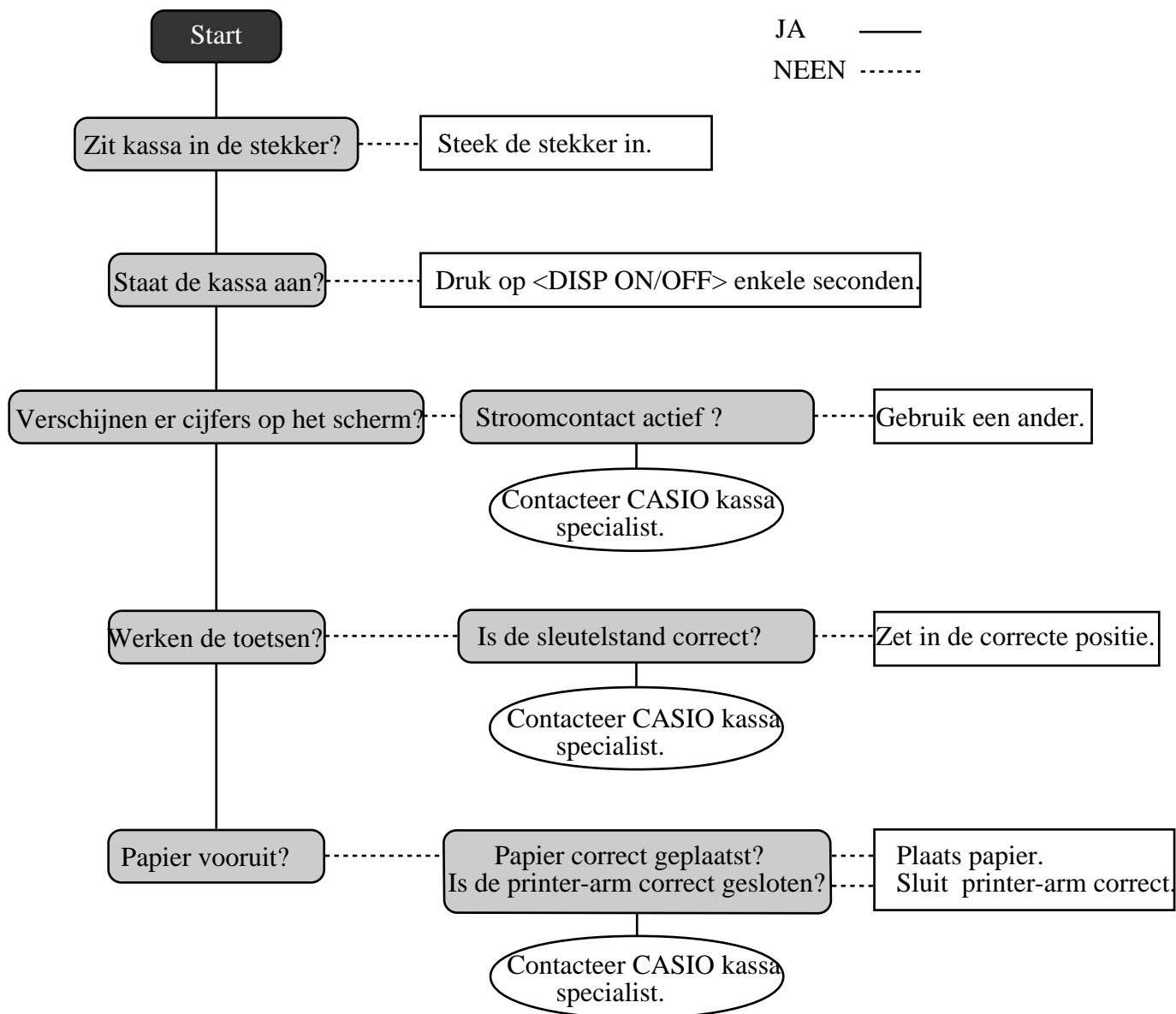

Doe de volgende controle van zodra u het kassaregister aanzet en deze niet normaal werkt.

Volg deze controlelijst vooraleer u de CASIO-kassaspecialist belt, deze test vergemakkelijkt het verhelpen van de storing.



## De kassa is geblokkeerd

Indien u een foute operatie doet, dan kan de kassa blokkeren om te vermijden dat gegevens worden beschadigd. Als dit het geval is, kan u de volgende procedure uitvoeren om de kassa te deblokkeren (zonder gegevensverlies).

- 1 Zet het kassaregister in de OFF positie.
- 2 Plaats de PGM sleutel in het slot.
- 3  ingedrukt houden en draai de sleutel naar de PGM positie.
- 4 Dan lost u  na enkele seconden en het scherm toont u tien Fs.
- 5 Druk op  en het ticket wordt afgedrukt.

### Belangrijk!

- Indien het kassaregister geen tien F's toont, druk dan NIET op  maar bel uw CASIO-kassa-specialist.

## Bij een stroompanne

Als de stroomtoevoer naar het kassaregister is onderbroken door een stroompanne, wacht dan tot de stroompanne is hersteld. De details van het aan gang zijnde ticket als ook alle verkoopsgegevens worden beschermd door geheugenbatterijen.

- Stroompanne tijdens een registratie.  
Het subtotaal voor de geregistreerde artikels worden bewaard in het geheugen. U zal uw ticket kunnen verder afwerken, wanneer de stroom terug beschikbaar is.
- Stroompanne tijdens een lees-/nulzet-rapport.  
De reeds afgedrukte gegevens, voor de stroompanne, blijven in het kassageheugen. U zal uw rapport kunnen trekken, van zodra de stroom terug is.
- Stroompanne tijdens het afdrukken van het ticket en het journaal.  
Het afdrukken zal herstarten na het stroomherstel. Een lijn die werd afgedrukt, wanneer de stroompanne zich voordeed, wordt volledig herdrukt.
- Andere.  
Het stroomonderbrekingssymbool wordt afgedrukt en het gegeven dat werd afgedrukt, wanneer de stroompanne zich voordeed, wordt volledig herdrukt.

### Belangrijk !

- Denk eraan ... een zwakke batterij, betekent een risico op gegevensverlies.
- Een sticker op de achterkant van uw kassa toont de normale service periode van uw kassa-batterij.
- Laat uw batterij vervangen door uw Casio-dealer binnen de periode op de sticker.

## Vervang de journaalrol



### Stap 1

Draai de sleutel naar de REG positie en verwijder het printerdeksel.

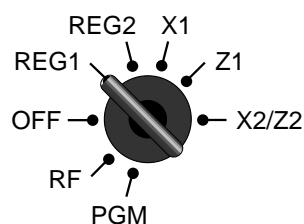

### Stap 2

Druk op **JOURNAL FEED** om het papier 20 cm te laten doorlopen.



### Stap 6

Haal het journaal van de papieroproller.



### Stap 3

Snij het journaalpapier af, waar er niks meer is afgedrukt.



### Stap 7

Hef de printer-arm op.



### Stap 4

Haal de journaaloproller van zijn houder af.



### Stap 8

Verwijder de oude papierrol uit de kassa.



### Stap 5

Haal de papiergeleider van de journaaloproller af.

### Stap 9

Breng nieuw papier in, zoals beschreven op pagina 6 van deze handleiding.

## Vervang de ticketrol



### Stap 1

Draai de sleutel naar de REG positie en verwijder het printerdeksel.



### Stap 2

Hef de printer-arm op.



### Stap 3

Verwijder de oude papierrol uit de kassa.

### Stap 4

Breng nieuw papier in, zoals beschreven op pagina 5 van deze handleiding.

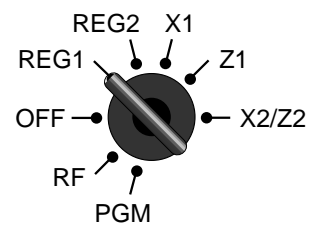

## Opties

Wetcover TE-2200:  
Wetcover TE-2400:  
Scanner:

WT-82  
WT-87  
QS-6500

Externe printer:  
Slip printer:

UP-360  
SP-1300

Consulteer uw CASIO-dealer voor meer info.